

جدول افت ناشی از اصطکاک در لوله فولادی (بر حسب متر)

قطر لوله G	mm	Q m ³ /h	Q l/s	1	3	6	9	12	18	24	30	36	42	48	60	90	120	180	240	300	360	420	480	540	600	680	750	820	900	1000	1200	1400	1600	1900		
		HL V	Q l/s	0.3	0.8	1.7	2.5	3.3	5	6.7	8.3	10	11.7	13.3	16.6	25	33.4	50	66.7	83.4	100	117	134	150	167	189	208	228	250	278	333	389	444	528		
G1	DN 25			2.7	21																															
				0.6	1.7																															
				0.7	5.5	22																														
				0.35	1	2.1																														
					1.8	7	14	23																												
					0.7	1.35	1.9	3.2																												
					0.5	2.2	4	8	17	28																										
					0.4	0.8	1.25	1.5	2.5	3.2																										
						0.6	1.2	2.1	4.2	8	12	17	22	28																						
						0.5	0.75	1	1.4	2	2.5	3	3.4	4																						
								0.8	1.6	2.8	4.2	6.5	7.5	10.5	15																					
								0.7	0.95	1.25	1.6	2	2.1	2.6	3.3																					
									0.55	0.9	1.4	2	2.4	3.5	5	11	20																			
									0.6	0.8	1.1	1.25	1.4	1.6	2	3.2	4																			
													0.9	1.2	1.8	4	6.5	15																		
													0.95	1.1	1.4	2	2.7	4																		
															0.6	1.5	2.5	5	8	14																
															0.9	1.4	1.7	2.7	3.5	4.8																
																0.4	0.6	1.3	2	3.5	4.6	6.5														
																0.8	1	1.6	2	2.6	3	3.5														
																	0.4	0.7	1.1	1.6	2	2.75	3.44	4.26	5.45											
																	1	1.3	1.6	2	2.3	2.7	3.06	3.4	3.9											
																		0.3	0.45	0.7	0.9	1.07	1.34	1.66	2.12	2.56	3.07	3.7	4.55	6.52						
																		0.9	1.18	1.4	1.64	1.9	2.13	2.3	2.8	3	3.2	3.5	3.95	4.7						
																		0.13	0.19	0.27	0.37	0.48	0.6	0.75	0.95	1.15	1.38	1.66	2.04	2.93	3.99					
																		0.69	0.86	1.04	1.22	1.38	1.56	1.7	1.95	2.17	2.35	2.5	2.85	3.4	4.2					
																		0.06	0.96	0.14	0.19	0.24	0.3	0.37	0.48	0.58	0.69	0.83	1.03	1.47	2	2.6	3.66			
																		0.53	0.67	0.79	0.94	1.06	1.19	1.34	1.55	1.7	1.8	2	2.2	2.68	3.2	3.8	4.6			

سرعت انتقال آب برای مکش حداکثر **1.5 m/s** و برای رانش حداکثر **3 m/s** میباشد.

سرعت انتقال آب

سرعت انتقال آب برای مکش حداکثر **1.5 m/s** و برای رانش حداکثر **3 m/s** میباشد.

برای محاسبه افت هد در لوله کشی؛ متر از لوله را بر عدد 100 تقسیم کرده و نتیجه را در اعداد این رنگ جدول فوق ضرب نمایند

کوپل الکتروپمپ :

پمپ های ETA؛ ETA 4 با موتورهای متناسب تیپ B3 بر روی یک شاسی یک پارچه از جنس ورق آهن که از دو طرف خم کاری شده نصب و به وسیله کوپلینگ های خاص کوپل و براساس استانداردهای موجود کنترل هم محوری گردیده و آماده برای تحویل می گردند.

کوپلینگ :

در شرکت صنایع الکتروپمپ رایان برای کوپل پمپ و موتور به یکدیگر از چهار نوع کوپلینگ استفاده می گردد:

۱- کوپلینگ نوع خاص RPC :

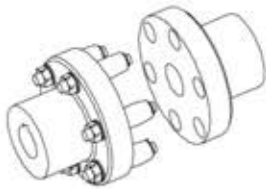

این کوپلینگ دارای ۶ پین برای انتقال حرکت میباشد و توسط این شرکت طراحی گردیده؛ جدا از عملکرد مطلوب و قیمت مناسب؛ طراحی آن به گونه ای است که تا هنگام سرویس؛ تعمیر پمپ یا موتور، نیازی به باز کردن هم پمپ و هم موتور از روی شاسی نباشد و زمانی که نیاز به تعویض قطعات مستهلک شده کوپلینگ باشد نیز بدون نیاز به باز کردن پمپ یا موتور این قطعات تعویض میشود.

۲- کوپلینگ نوع KB :

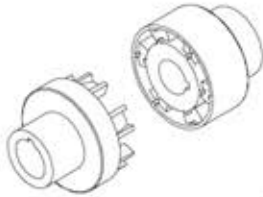

این کوپلینگ دارای ۶ یا ۸ زبانه در یک قسمت و ۶ یا ۸ فرو رفتگی و لاستیک در قسمت دیگر هستند.

۳- کوپلینگ نوع KB با قطعه و واسطه :

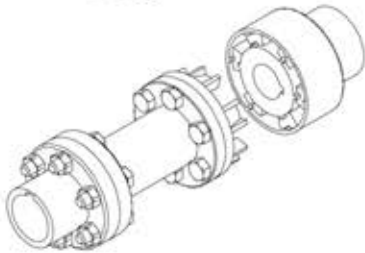

این کوپلینگ مانند نوع دو میباشد ولی یک قطعه واسطه دو قسمت کوپلینگ را به هم متصل می نماید تا هنگام سرویس و یا تعمیر پمپ یا موتور یا کوپلینگ، نیازی به باز کردن پمپ و موتور از روی شاسی نباشد.

۴- کوپلینگ نوع هالوپین :



این کوپلینگ دارای ۶ پین که رویه لاستیکی دارند از یک سمت و ۶ سوراخ در قسمت دیگر هستند و معمولاً برای محصولات که دور آنها 2900 و یا قدرت موتور بالای 90 کیلووات باشد مصرف می گردد..

حمل و نقل :

۱- الکتروپمپ ETA , ETA4 :

حمل شاسی حامل موتور و پمپ توسط ۴ عدد آی بولت (قلاب) و بوسیله طناب مخصوص که در کارخانه به این قلابها متصل شده و به وسیله جرثقیل انجام می پذیرد.

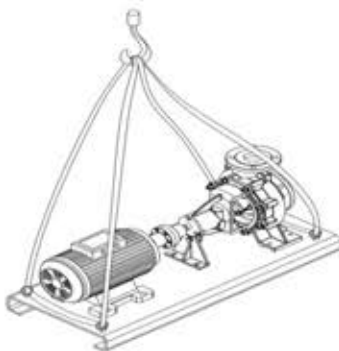

روش حمل و نقل و نگهداری :

- پمپ و شاسی الکتروپمپ ETA , ETA4 باید به صورت افقی حمل گردد.
- * از روشی در حمل و نقل استفاده شود که احتمال سقوط محصولات فوق به زمین کاملاً برطرف گردد.
- محصولات میبایست در انبار سرپوشیده با دمای بین ۵ تا ۴۰ درجه نگهداری گردند.

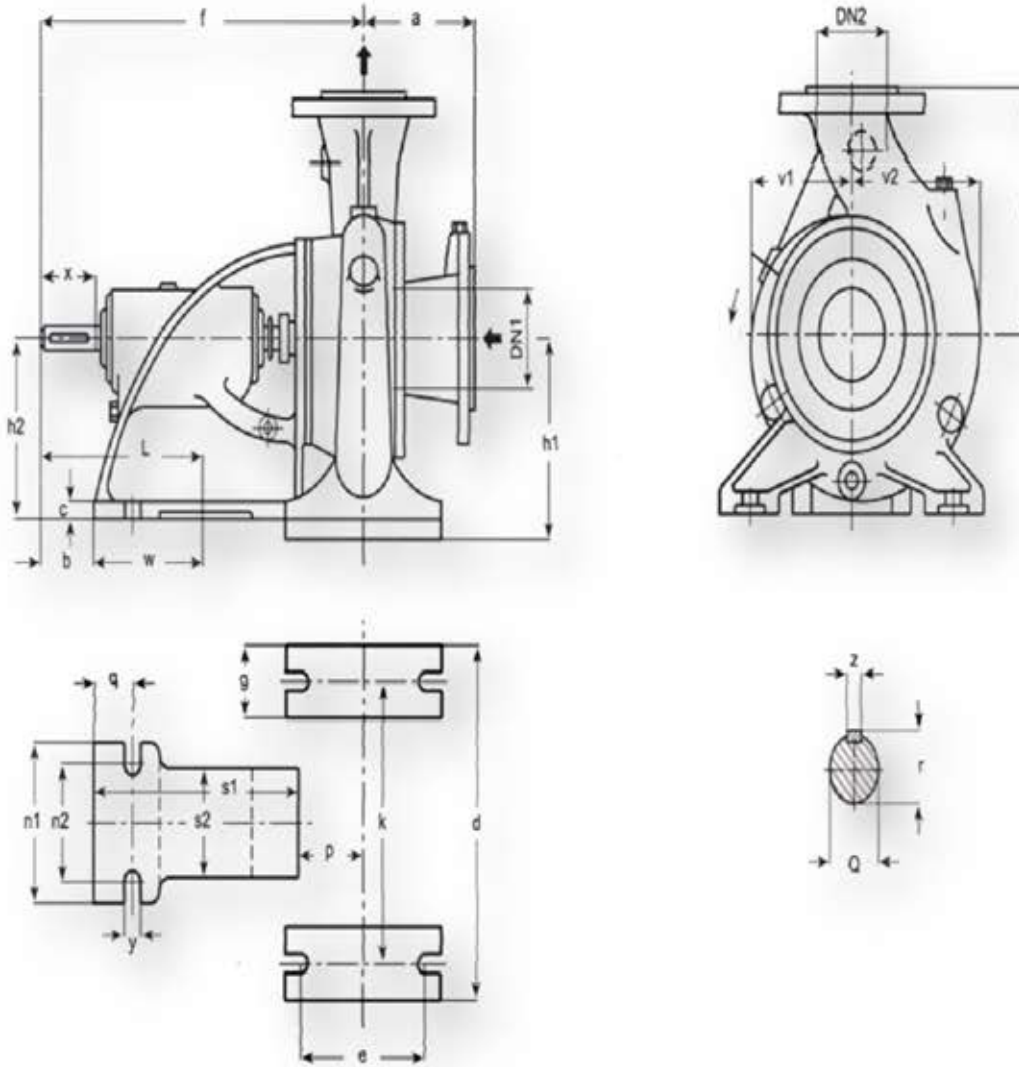

TYPE	mm																										
	DN1	DN2	a	f	h1	h2	L	w	b	c	d	x	e	g	n1	n2	q	s1	s2	k	p	v	v1	v2	Q	z	r
ETA 250-500	300	250	210	880	450	400	417	325	92	25	800	153	190	140	380	335	85	650	200	660	138	650	381	492	50	14	53.5
ETA 300-350	300	300	300	890	520	400	417	325	92	25	840	153	260	160	380	335	85	650	200	680	148	450	405	520	50	14	53.5
ETA 300-500	350	300	223	720	560	560			70	20	800	140	325	160	165	100	55			640		500			60	18	64

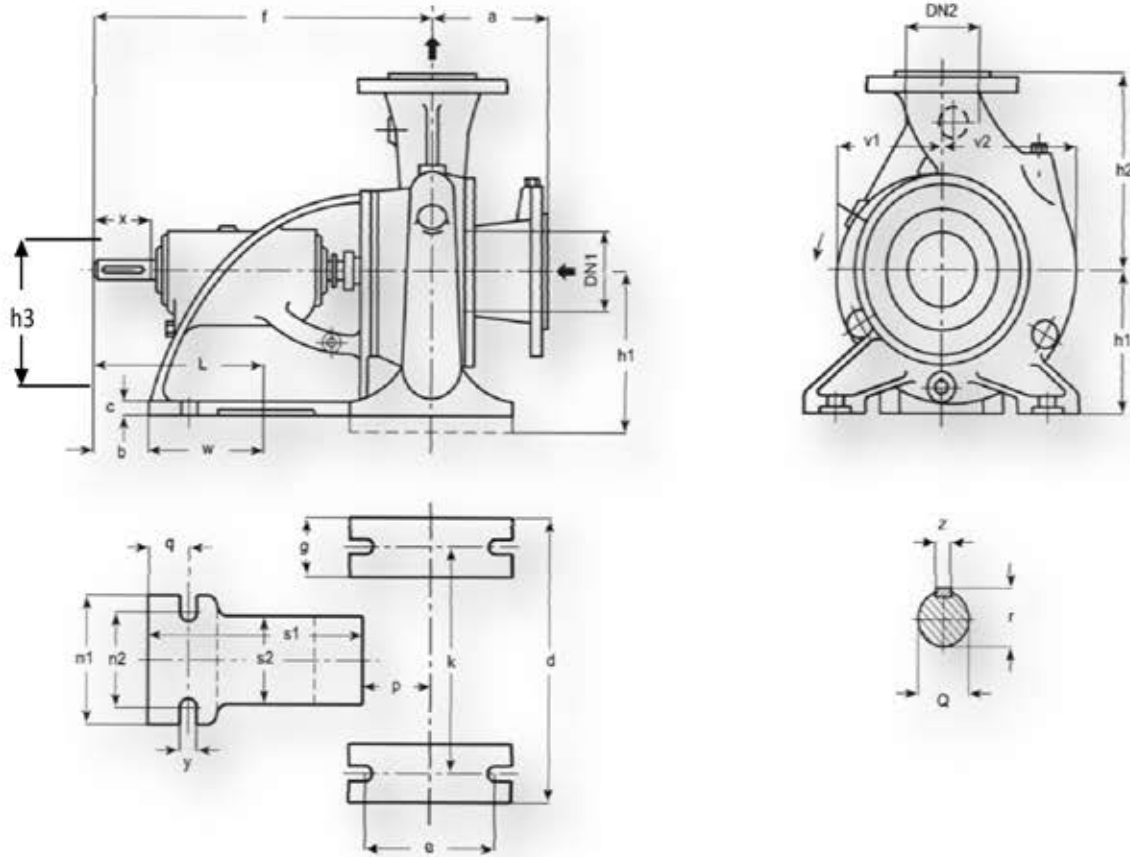

TYPE	mm																											
	DN1	DN2	a	f	h1	h2	h3	L	w	b	c	d	x	e	g	n1	n2	q	s1	s2	k	p	v1	v2	Q	z	r	
ETA 125-50/2	150	125	247	619	300	475	300	306	222.5	83	22	580	105	190		250	210	60	445	160		91	267	296	42	12	45.1	
ETA 150-500	200	150	170	870	400	525	400	417	325	92	25	700	135	190	140	380	335	85	650	200	560	128	323	363	50	14	53.5	
ETA 200-230	200	200	250	635	330	300	300			73	16	590	105	190	140	250	210	140			440					42	12	45.1
ETA 200-330			175	875		475															560	133	277	353				
ETA 200-400	250	200	180		400	525	400	417	325	92	25	700	153	190	140	380	335	85	650	200			308	372	50	14	53.5	
ETA 200-500			175	880		575						800									660	138			354	452		
ETA 250-290	250	250	220	880	400	350		417	325	92	25	800	135	190	140	380	335	85	650	200	660	138	340	435	50	14	53.5	
ETA 250-330			245	833	400	525	400					700	135	190	140	380	335	85	650	200	660	111	398	295	50	14	53.5	
ETA 250-400	300	250	180	876	400	600		417	325	92	25	800	135	190	140	380	335	85	650	200	660	133	330	410	50	14	53.5	

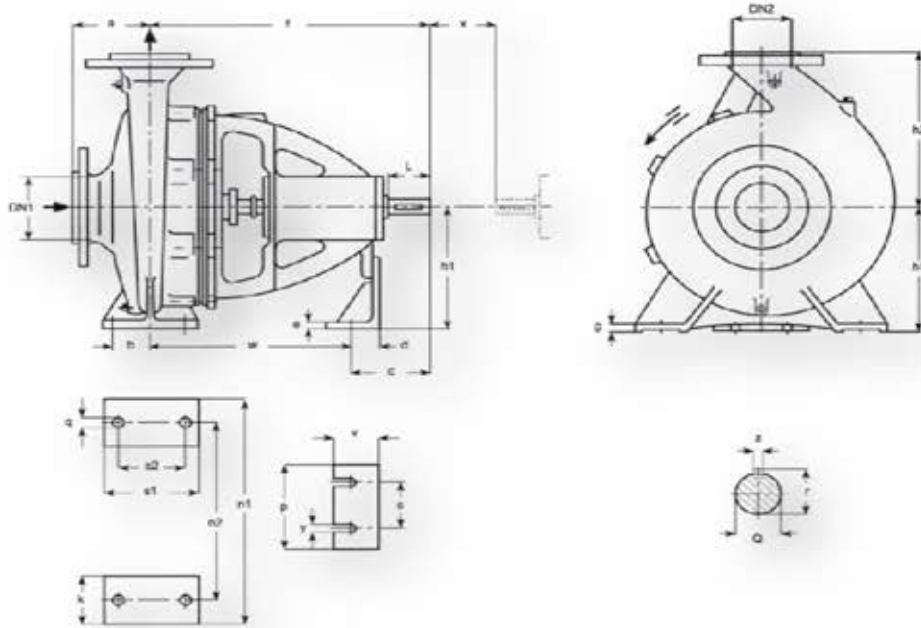

TYPE	mm																											
	DN1	DN2	a	f	h1	h2	L	w	b	c	d	x	e	g	n1	n2	q	s1	s2	k	p	s	y	v	Q	z	r	
ETA 80-160				360			50	265		95					320	250										24	8	26.9
ETA 80-200					180	225			47.5			30	100	8	17	345	280	14	125	95	65				47			
ETA 80-250	100	80	125	470	200	280	80	340	80	130					400	315					160	110	14		32	10	35.3	
ETA 80-315					250	315								18			18	160	120	80								
ETA 80-400				530	280	355	110	370		160		33	140	12		435	355							52	42	12	45.1	
ETA 100-160																												
ETA 100-200	125	100	125	470	200	280	80	340	60	130	30	140	8	18	360	280	18	160	120	80	160	110	14	47	32	10	35.3	
ETA 100-250					225	280					30			8														
ETA 100-315	125	100	140	470	250	315	80	340	60	130		140		18	400	315	18	160	120	80	160	110	14	47	32	10	35.3	
ETA 100-400				530	280	355	110	370	75	160	33		12		20	500	400	23	200	150	100				42	12	45.1	
ETA 125-200						315			80	80				12														
ETA 125-250				470	250	355	80	340		130				18	400	315	18	160	120	80					47	32	10	35.3
ETA 125-315	150	125	140								33	140		17							160	110	14					
ETA 125-400				530	280	355	110	370	75	160			12	20	500	400	23	200	150	100				52	42	12	45.1	
ETA 150-200															550	450												
ETA 150-250				470			80	340		130					500	400										32	10	35.3
ETA 150-315	200	150	160						75		33	140	12	20			23	200	150	100	160	110	14	52				
ETA 150-400				530			110	370		160					550	450									42	12	45.1	
ETA 200-230	200	200	250	635	300	300	105	485	95	156	37		14	18	580	440	24	250	190	140	205	140	19	63	42	12	45.1	

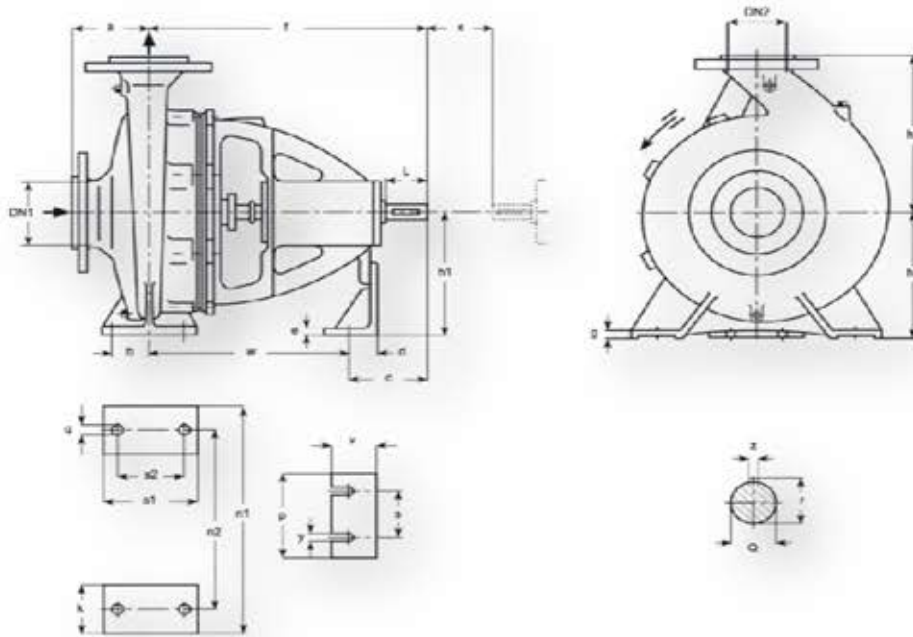

TYPE	mm																																			
	DN1	DN2	a	f	h1	h2	L	w	b	c	d	x	e	g	n1	n2	q	s1	s2	k	p	s	y	v	Q	z	r									
ETA 32-160	50	32	80	360	132	160	50	260	35	100	28	100	8	15	240	190	14	100	70	50	160	110	14	45	24	8	26.9									
ETA 32-200																																				
ETA 32-250	50	32	100	360	180	225	50	265	47.5	95	30	100	8	17	320	250	14	125	95	65	160	110	14	47	24	8	26.9									
ETA 40-125	65	40	80	360	112	140	50	260	35	100	28	100	8	15	210	160	14	100	70	50	160	110	14	45	24	8	26.9									
ETA 40-160					132	160									240	190																				
ETA 40-200	65	40	100	360	160	180	50	265	35	95	28	100	8	15	265	212	14	100	70	50	160	110	14	45	24	8	26.9									
ETA 40-250					180	225			47.5																			30	17	320	250	125	95	65	47	
ETA 40-315	65	40	125	125	225	250	50	340	47.5	130	30	100	8	17	345	280	14	125	95	65	160	110	14	47	32	10	35.3									
ETA 50-160	65	50	100	360	160	180	50	260	35	100	28	100	8	15	265	212	14	100	70	50	160	110	14	45	24	8	26.9									
ETA 50-200					200	200																						265	95	17	320	250	125	95	65	47
ETA 50-250					180	225																						47.5	30	17	320	250	125	95	65	47
ETA 50-315	65	50	125	470	225	280	80	340	47.5	130	30	100	8	17	345	280	14	125	95	65	160	110	14	47	32	10	35.3									
ETA 65-125	80	65	100	360	180	160	50	260	47.5	100	28	100	8	17	280	212	14	125	95	65	160	110	14	45	24	8	26.9									
ETA 65-160					200																							265	95	30	17	320	250	125	95	65
ETA 65-200					180	225																						30	17	320	250	125	95	65	47	
ETA 65-250					470	200																						250	80	340	60	130	30	18	360	280
ETA 65-315	80	65	125	470	225	280	80	340	60	130	30	140	8	18	400	315	18	160	120	80	160	110	14	47	32	10	35.3									

نیم پمپ	قدرت		حریان	قطر پروانه	قطر فلاج پمپ (mm)		آبدهی (m ³ /h)	50	100	125	150	175	200	225	250	270	275	300	325	350	380
	KW	HP			A	D (mm)		رانس	مکش	H (m)											
ETA 100-200 E	30	41	57	170	100	125	H (m)	37	36	35	33.9	32.4	30.2	27.5	24	21	20	*	*	*	*
ETA 100-200 D	37	50	69	180	100	125		42.5	42	41.2	40.2	38.7	36.5	33.7	30.9	27.9	27	22.6	*	*	*
ETA 100-200 C	45	60	83	190	100	125		47.1	46.6	46.1	45.3	44.1	42.3	40	37.4	34.9	34.2	30	25	*	*
ETA 100-200 B	55	75	104	200	100	125		53.5	52.9	52.3	51.5	50.6	49	47	44.8	42.8	42.2	38.6	34.5	29.1	*
ETA 100-200 A	55	75	104	209	100	125		59.5	59	58.7	58.2	57.4	56.2	54.8	52.8	50.9	50.3	47	42.8	37.6	30.9

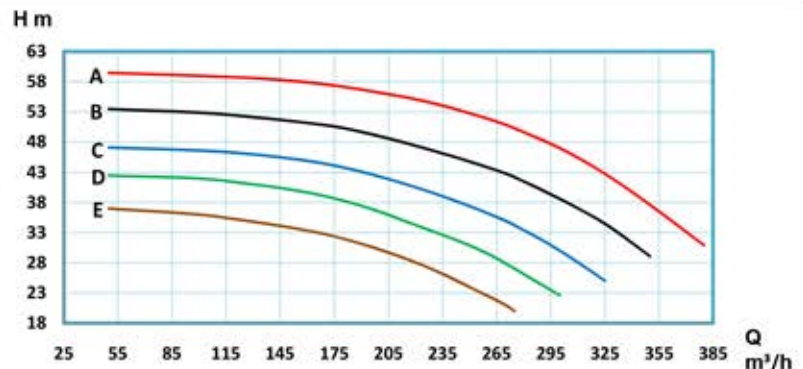
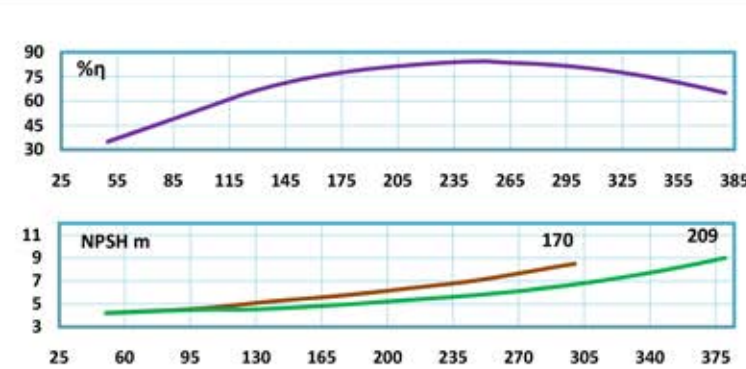

نیم پمپ	قدرت		حریان	قطر پروانه	قطر فلاج پمپ (mm)		آبدهی (m ³ /h)	50	100	125	150	175	200	225	250	260	275	300	325	350	390
	KW	HP			A	D (mm)		رانس	مکش	H (m)											
ETA 100-250 E	45	60	83	220	100	125	H (m)	64	63	61.8	59.5	56	51.5	45.3	38.3	35.3	30	*	*	*	*
ETA 100-250 D	55	75	104	230	100	125		70.8	69	68	66	63	59.5	54.3	48.3	45.5	41	33.1	*	*	*
ETA 100-250 C	75	100	140	240	100	125		77	75.1	74	72.9	70.3	67	62.7	57.8	55.6	51.7	45	37	*	*
ETA 100-250 B	75	100	140	250	100	125		84	82.1	81	79.8	77.9	75.6	72	67	65	61.3	55.1	47.6	40	*
ETA 100-250 A	90	122	166	259	100	125		90	89	88	86.9	85.1	82.9	80	76.3	74.5	71.9	66.8	60	53	40

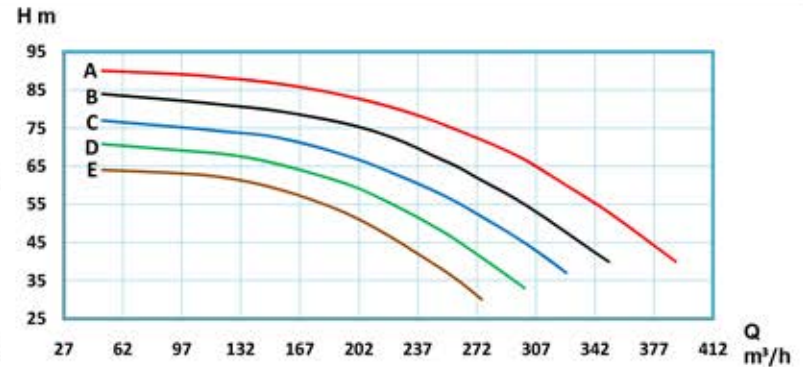
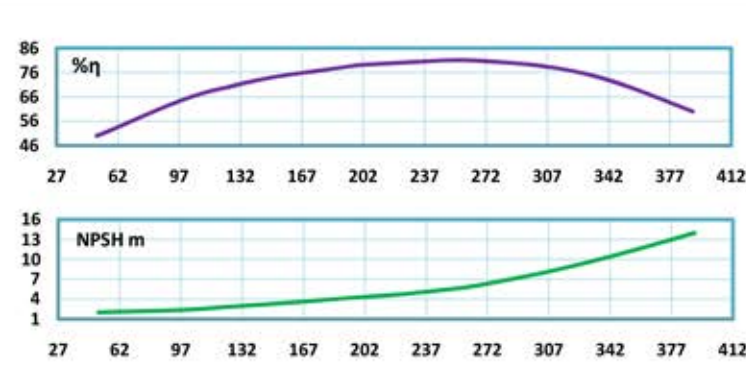

نیم پمپ	قدرت		حریان	قطر پروانه	قطر فلاج پمپ (mm)		آبدهی (m ³ /h)	100	150	175	200	225	250	275	300	325	350	400	425	450	490
	KW	HP			A	D (mm)		رانس	مکش	H (m)											
ETA 125-200 E	37	50	69	170	125	150	H (m)	36.5	36	35.5	34.7	33.5	31.8	29.6	27.2	24	*	*	*	*	*
ETA 125-200 D	45	60	83	180	125	150		41	40.5	40	39.5	38.8	37.8	36	33.5	31	28.5	*	*	*	*
ETA 125-200 C	55	75	104	190	125	150		45.6	45.1	45	44.6	44	43.2	42	40	37.5	35	30	*	*	*
ETA 125-200 B	75	100	140	200	125	150		50.4	50.1	50	49.8	49.4	48.8	48	46.5	44.6	42.6	38.3	35.7	32.45	*
ETA 125-200 A	75	100	140	209	125	150		55.3	55	54.7	54.5	54	53.5	53	52.1	50.8	49	45.3	42.8	40.3	36

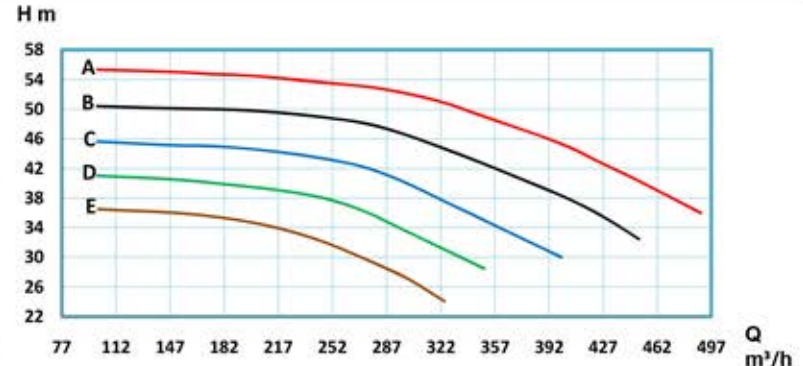
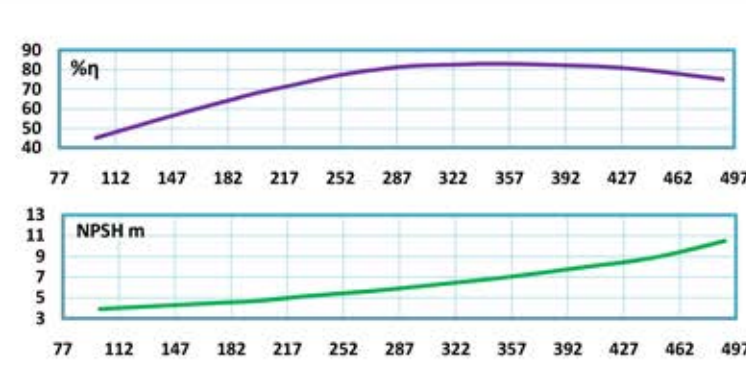

نیم پمپ	قدرت		حریان A	قطر پروانه D (mm)	قطر فلاح پمپ (mm)		آبدهی (m ³ /h)	50	80	100	110	120	135	150	160	180	200	220	240	245	250
	KW	HP			رانس	مکش															
ETA 80-200 E	18.5	25	36	170	80	100	H (m)	35.7	34.2	32.8	31.7	30.3	28	25	23	18.2	*	*	*	*	*
ETA 80-200 D	22	30	42.5	180	80	100		41.5	40	38.6	37.5	36.3	34.2	31.8	29.7	24.8	19.8	*	*	*	*
ETA 80-200 C	30	41	57	190	80	100		46.9	45.6	44.5	43.8	42.7	41	38.5	36.5	31.9	27	22	*	*	*
ETA 80-200 B	30	41	57	200	80	100		52.5	51	49.8	49.1	48.1	46.5	44.6	43	39.1	35	29.9	24	22	*
ETA 80-200 A	37	50	69	209	80	100		58	56.8	55.8	55.1	54.1	52.6	50.8	49.4	46	42.4	37.7	31.5	29.9	28.1

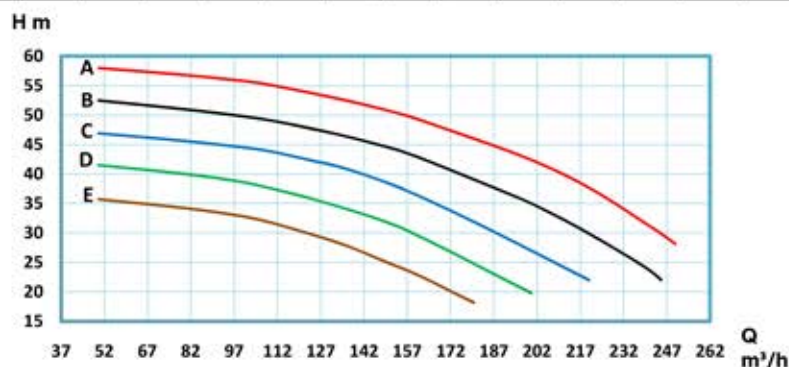
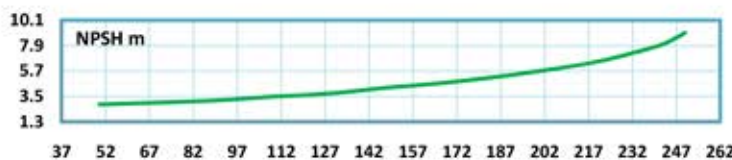
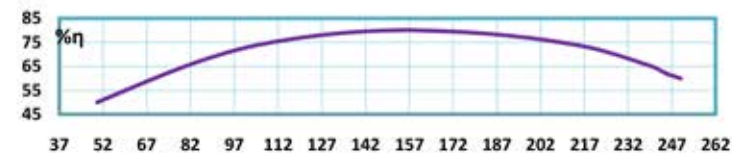

نیم پمپ	قدرت		حریان A	قطر پروانه D (mm)	قطر فلاح پمپ (mm)		آبدهی (m ³ /h)	50	80	100	110	120	135	150	160	180	200	220	240	245	250
	KW	HP			رانس	مکش															
ETA 80-250 F	30	41	57	210	80	100	H (m)	57	56	54.5	53.7	52.4	50.5	48	46	41	33	*	*	*	*
ETA 80-250 E	37	50	69	220	80	100		64.2	63.4	62	61	60	58	55.7	54	49.3	43.5	36	*	*	*
ETA 80-250 D	45	60	83	230	80	100		71	70	68.5	67.7	66.8	65	63	61.2	57.4	52	46	39	*	*
ETA 80-250 C	55	75	104	240	80	100		78	77	76.1	75.5	75	73.6	71.8	70.2	66.4	61.9	56	49	47	45
ETA 80-250 B	75	100	140	250	80	100		85	84	83.1	82.5	82	80.8	79.1	77.9	74.8	71.2	66.5	60	58	56
ETA 80-250 A	75	100	140	259	80	100		92	91	90	89.5	88.8	87.5	86	85	82.3	79.3	75.4	69.9	68.1	66.3

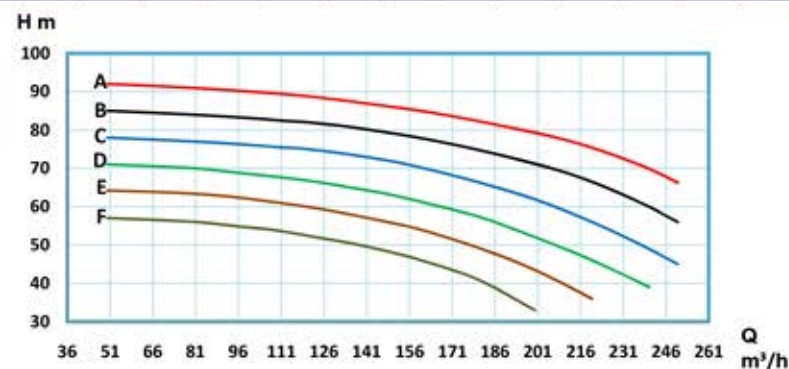
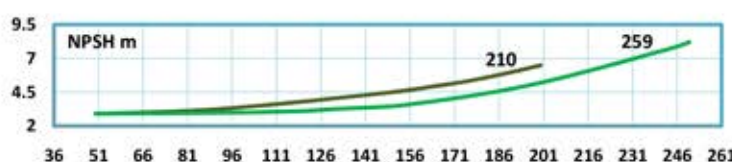
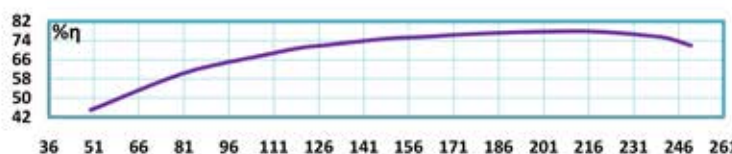

نیم پمپ	قدرت		حریان A	قطر پروانه D (mm)	قطر فلاح پمپ (mm)		آبدهی (m ³ /h)	100	125	150	175	200	225	250	260	275	300	325	340	350	380
	KW	HP			رانس	مکش															
ETA 100-160 E	15	20	30	150/110	100	125	H (m)	18.7	18	17.1	16.1	15.1	14	12.9	12.4	11.6	*	*	*	*	*
ETA 100-160 D	18.5	25	36	160/120	100	125		21.5	20.9	20.1	19.3	18.4	17.5	16.3	15.8	14.9	13	*	*	*	*
ETA 100-160 C	22	30	42.5	169/130	100	125		25	24.5	23.9	23	22.1	21.2	20	19.5	18.6	16.8	15	14	*	*
ETA 100-160 B	30	41	57	169/150	100	125		29	28.5	27.8	27.1	26.3	25.3	24	23.5	22.5	20.7	18.8	17.5	16.5	*
ETA 100-160 A	30	41	57	169	100	125		32.5	32	31.5	30.8	30	29	27.9	27.4	26.6	25	23.2	22.1	21.3	18.9

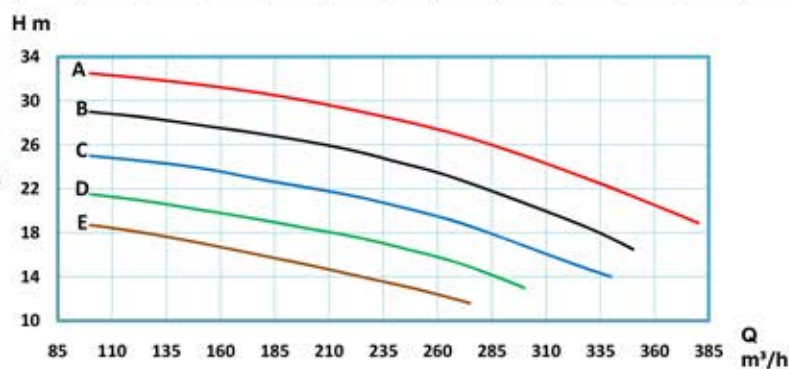
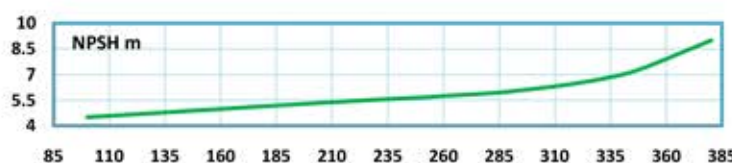
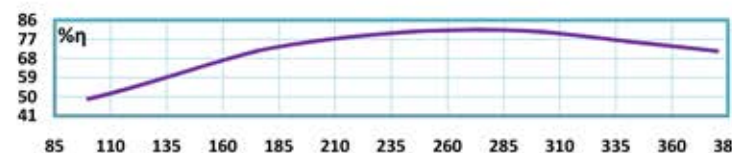

نوع پمپ	قدرت		حجم	قطر پروانه	قطر فلاج پمپ (mm)		آبدهی (m ³ /h)	40	60	70	75	80	90	100	110	115	120	130	140	150	160
	KW	HP			رانس	مکس															
ETA 65-200 E	15	20	30	170	65	80	H (m)	37.8	36.3	35	34	33	30.7	28	25.2	23.7	22	*	*	*	*
ETA 65-200 D	15	20	30	180	65	80		42.5	41.3	39.9	38.9	37.8	35.5	32.9	29.9	28.5	27	24	*	*	*
ETA 65-200 C	22	30	42.5	190	65	80		48	47	46	45.2	44.4	42.4	40.3	37.8	36.4	34.9	31.7	27.8	*	*
ETA 65-200 B	22	30	42.5	200	65	80		53.5	52.5	51.5	51	50.2	48.5	46.2	43.3	41.8	40.2	37	33.5	30	*
ETA 65-200 A	30	41	57	209	65	80		59	58.3	57.8	57.2	56.5	55	53.2	51	49.9	48.6	46.1	42.9	39.5	36

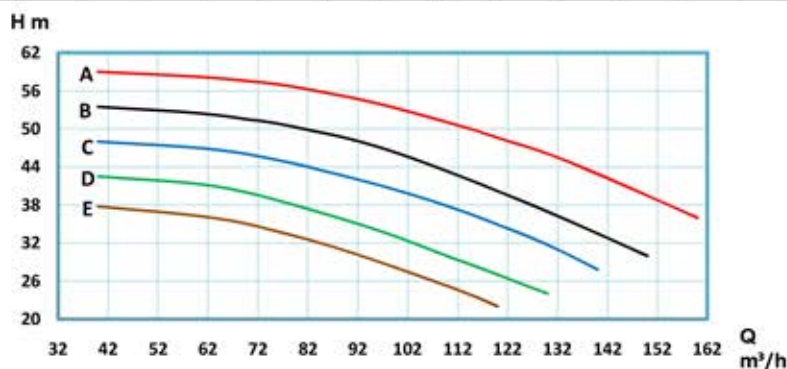
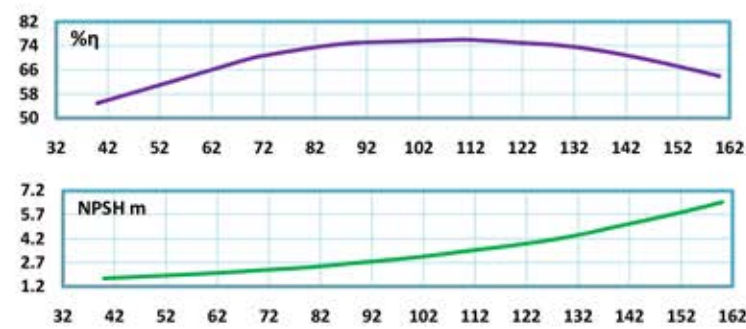

نوع پمپ	قدرت		حجم	قطر پروانه	قطر فلاج پمپ (mm)		آبدهی (m ³ /h)	40	60	70	75	80	90	100	110	120	130	140	150	160	170
	KW	HP			رانس	مکس															
ETA 65-250 F	22	30	42.5	210	65	80	H (m)	60	58	57	56	55	52.7	50	46	41.5	36	30	*	*	*
ETA 65-250 E	30	41	57	220	65	80		66	65	64	63.2	62.2	60	57.2	54	49.7	44.5	38	*	*	*
ETA 65-250 D	37	50	69	230	65	80		72	70.8	69.6	68.8	67.9	66	63.7	60.9	57	52.3	46.8	40	*	*
ETA 65-250 C	45	60	83	240	65	80		78	77	75.9	75.2	74.4	72.5	70.5	67.9	64.3	60.1	55	49	41.3	*
ETA 65-250 B	45	60	83	250	65	80		86	85	84	83.5	83	81.6	79.7	77	73.4	69.2	64.9	59.9	53.9	46
ETA 65-250 A	55	75	104	259	65	80		93	92	91.2	90.6	90	88.5	86.6	84	80.6	76.8	72.9	68	62.8	56.1

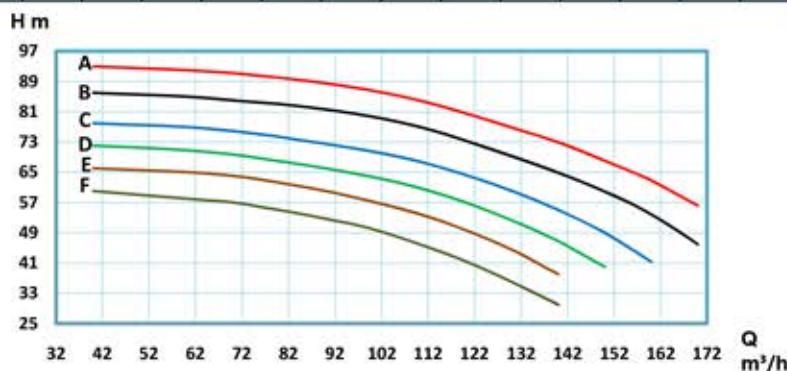
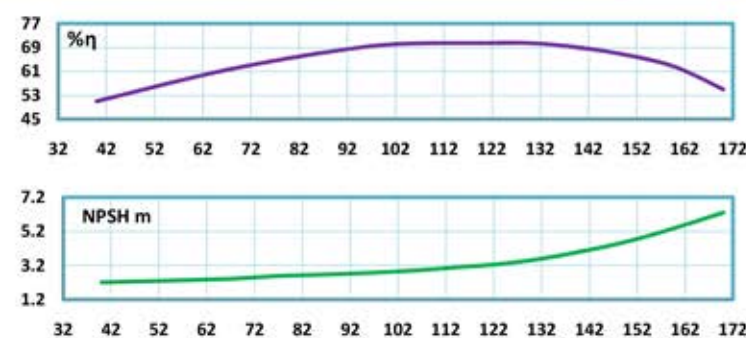

نوع پمپ	قدرت		حجم	قطر پروانه	قطر فلاج پمپ (mm)		آبدهی (m ³ /h)	50	80	100	120	135	150	160	170	180	200	220	240	245	250
	KW	HP			رانس	مکس															
ETA 80-160 E	7.5	10	15	130	80	100	H (m)	18.9	18	17.1	15.9	14.7	13.1	12	10.7	9.5	*	*	*	*	*
ETA 80-160 D	11	15	22.5	140	80	100		23.3	22.5	21.9	20.5	19.3	18	17	16	14.8	12.1	9	*	*	*
ETA 80-160 C	15	20	30	150	80	100		27.7	27	26.2	25.1	24.1	22.9	22	21	19.9	17.2	14	*	*	*
ETA 80-160 B	18.5	25	36	160	80	100		32.3	32	31.2	30	29	28	27.1	26.2	25.2	23	20	15.8	14.6	13.5
ETA 80-160 A	22	30	42.5	169	80	100		36.3	36	35.5	34.7	34	33.1	32.4	31.7	30.8	28.5	25.6	21.6	20.5	19.5

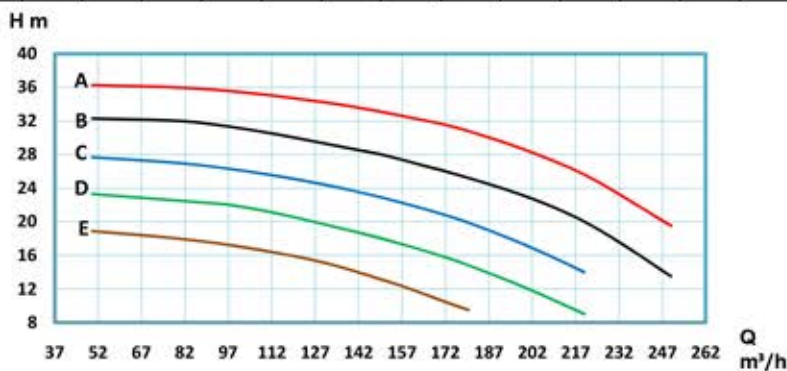
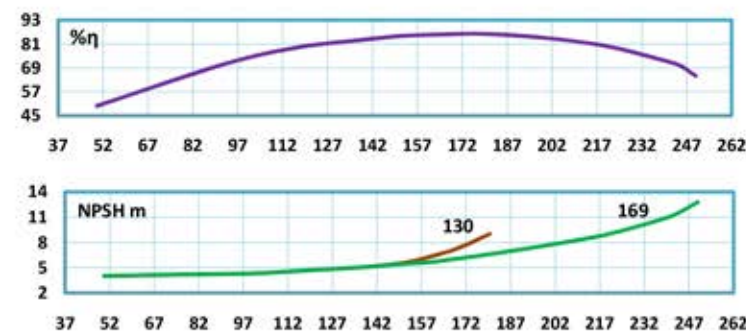

نیم پمپ	قدرت		حریان A	قطر پروانه D (mm)	قطر فلاج پمپ (mm)		ابدهی (m ³ /h)	20	25	30	40	45	48	50	60	65	70	73	75	80	81
	KW	HP			رانس	مکش															
ETA 50-250 E	15	20	30	220	50	65	H (m)	64.4	63.7	62.3	58.8	56.5	55.4	54	47.7	43.8	*	*	*	*	*
ETA 50-250 D	18.5	25	36	230	50	65		70.5	70	68.9	66	64	62.7	61.5	55	50.5	46	*	*	*	*
ETA 50-250 C	18.5	25	36	240	50	65		76.8	76.1	75.1	72.8	70.9	69.9	68.7	62.4	58.7	54.3	52	49.8	*	*
ETA 50-250 B	22	30	42.5	250	50	65		84	83.7	83	80.9	79	77.7	76.3	70.1	66.7	62.4	60.1	57.9	53	52
ETA 50-250 A	30	41	57	259	50	65		91.2	90.9	90.3	88.2	86.5	85.5	84.3	78	74	70.1	68	66	61	60

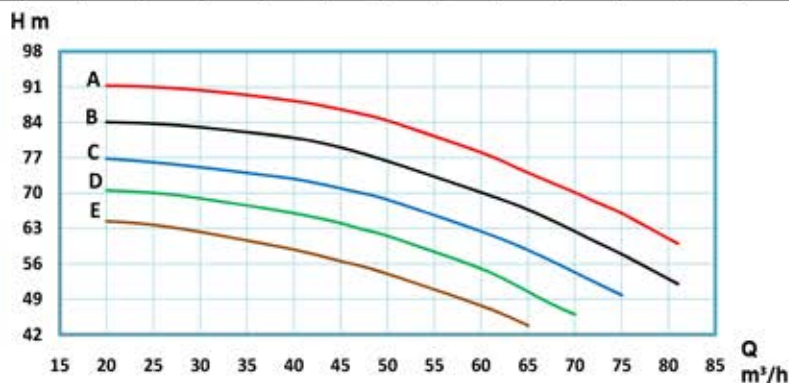
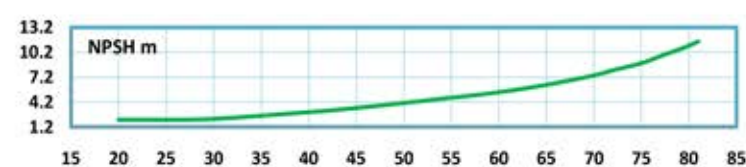
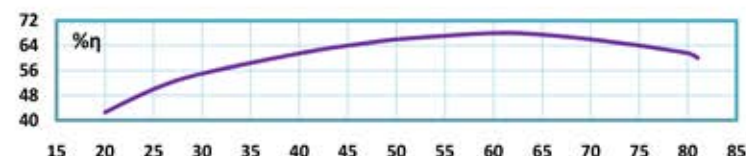

نیم پمپ	قدرت		حریان A	قطر پروانه D (mm)	قطر فلاج پمپ (mm)		ابدهی (m ³ /h)	40	60	70	75	80	90	100	110	115	120	130	140	160	165
	KW	HP			رانس	مکش															
ETA 65-125 D	4	5.5	8	110	65	80	H (m)	13.4	12.2	11.3	10.7	10.1	8.6	7.1	5.3	4.5	*	*	*	*	*
ETA 65-125 C	5.5	7.5	11	120	65	80		17	15.7	14.8	14.3	13.6	12.2	10.6	8.9	8	7	5	*	*	
ETA 65-125 B	7.5	10	15	130	65	80		20.5	19.5	18.9	18.5	18	17	15.5	13.8	12.9	12	9.8	7.5	*	*
ETA 65-125 A	11	15	22.5	139	65	80		23.8	23.2	22.6	22.3	22	21.3	20.3	19.1	18.4	17.7	16.2	14.2	9.6	8.1

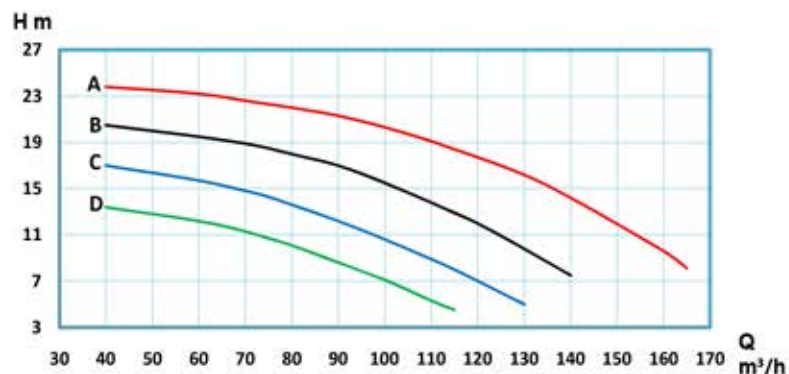
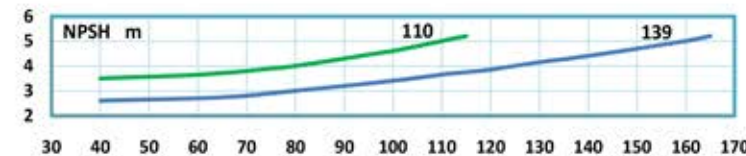
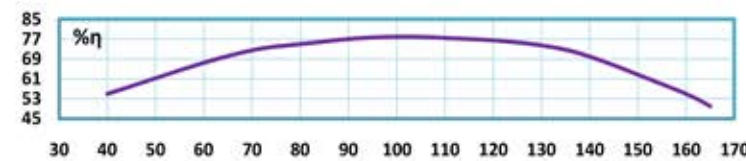

نیم پمپ	قدرت		حریان A	قطر پروانه D (mm)	قطر فلاج پمپ (mm)		ابدهی (m ³ /h)	40	50	60	70	80	90	100	110	115	120	130	140	150	160
	KW	HP			رانس	مکش															
ETA 65-160 E	5.5	7.5	11	130	65	80	H (m)	20.5	19.8	19	17.6	15.9	14.1	12	9.5	*	*	*	*	*	
ETA 65-160 D	7.5	10	15	140	65	80		24.8	24.2	23.5	22.3	21	19.5	17.5	15.2	14	12.9	*	*	*	
ETA 65-160 C	11	15	22.5	150	65	80		29	28.2	27.5	26.4	25	23.4	21.5	19.5	18.3	17.2	14.8	*	*	
ETA 65-160 B	15	20	30	160	65	80		34.2	33.6	33	32.1	31.1	29.9	28.1	26.1	25.1	23.8	21	18	*	*
ETA 65-160 A	15	20	30	169	65	80		38.9	38.5	37.9	37.1	36.1	34.9	33.5	31.9	31	30	27.5	25	22	19

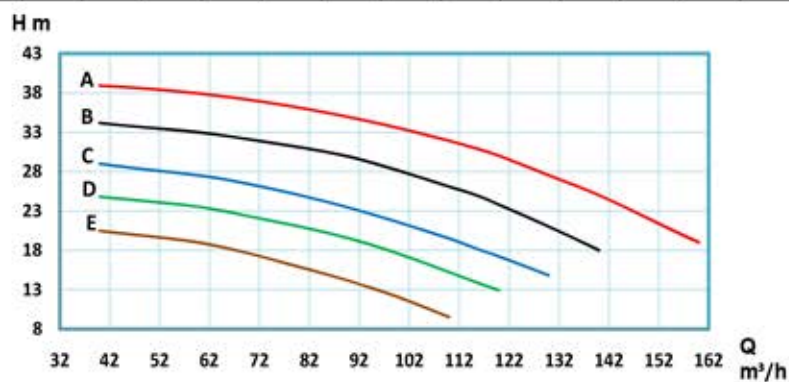
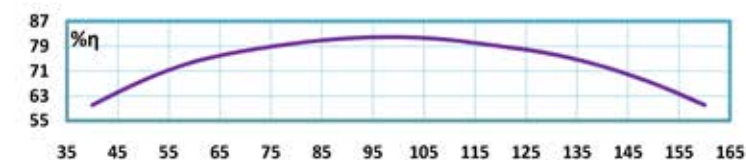

نیم پمپ	قدرت		حریان A	قطر پروانه D (mm)	قطر فلاج پمپ (mm)		آبدهی (m ³ /h)	10	15	20	23	25	30	35	38	40	43	45	50	55	56
	KW	HP			رانش	مکش															
ETA 40-250 F	11	15	22.5	210	40	65	H (m)	58	57	55.6	54.9	54.2	52.5	49	46.7	44	40.2	*	*	*	*
ETA 40-250 E	15	20	30	220	40	65		64.8	64	63	62.5	62	60	56.7	54.5	51.9	48.9	46	*	*	*
ETA 40-250 D	15	20	30	230	40	65		71	70.5	69.5	69	68.5	67	64.1	61.9	59.4	56.7	53.5	47.5	*	*
ETA 40-250 C	18.5	25	36	240	40	65		79.9	79	78	77.5	77	76	73	71	68.6	65.7	62.5	56	*	*
ETA 40-250 B	22	30	42.5	250	40	65		87	86.5	86	85.5	85	83.9	81.8	80.1	78	75.6	73.1	67.6	60	58.3
ETA 40-250 A	22	30	42.5	259	40	65		94	93.5	93	92.5	92	90.9	89	87.9	86.5	85	83	78.6	71.9	70.3

H m

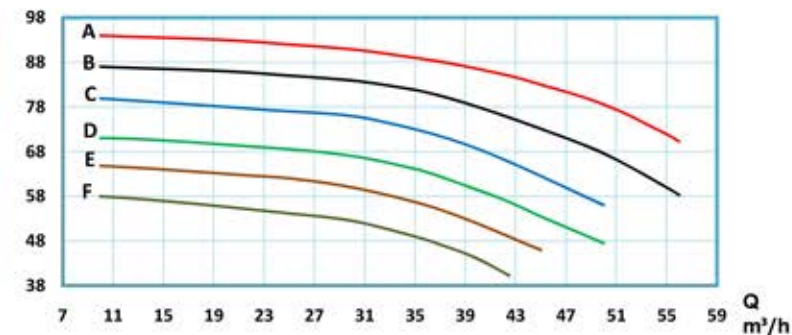
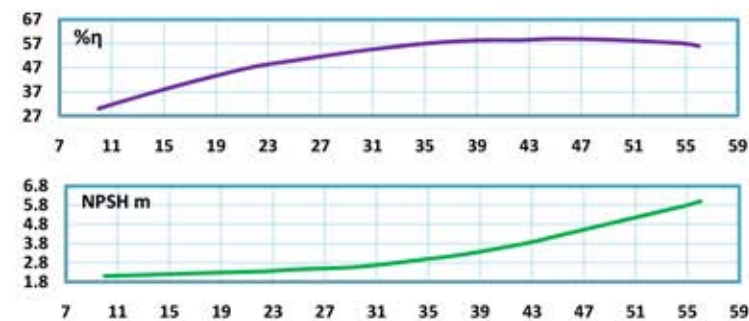

نیم پمپ	قدرت		حریان A	قطر پروانه D (mm)	قطر فلاج پمپ (mm)		آبدهی (m ³ /h)	10	20	25	30	35	40	45	47.5	50	55	60	65	70	76	
	KW	HP			رانش	مکش																
ETA 50-160 E	4	5.5	8	130	50	65	H (m)	21.7	21.2	20.9	20.3	19.5	18.4	17.2	*	*	*	*	*	*	*	*
ETA 50-160 D	5.5	7.5	11	140	50	65		24.9	24.7	24.5	24	23.4	22.5	21.4	20.7	20.1	18.7	*	*	*	*	
ETA 50-160 C	7.5	10	15	150	50	65		28.5	28.4	28.2	28	27.7	27.2	26.4	25.9	25.3	23.9	21.9	*	*	*	
ETA 50-160 B	7.5	10	15	160	50	65		32.5	32.3	32.2	32	31.7	31.3	30.7	30.3	29.9	29	27.7	26.2	24.3	*	
ETA 50-160 A	11	15	22.5	169	50	65		36.6	36.4	36.2	36	35.7	35.3	34.8	34.5	34.2	33.5	32.6	31.5	30	28	

H m

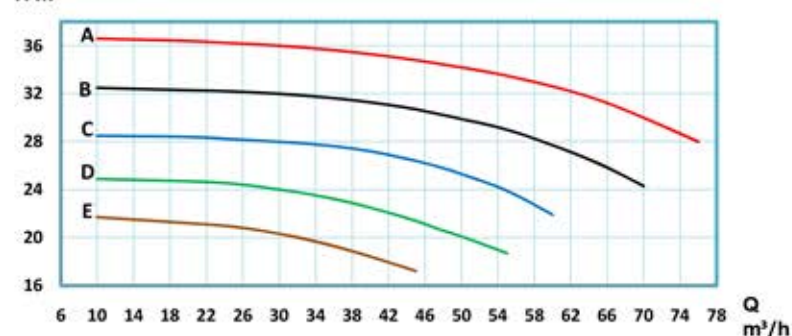
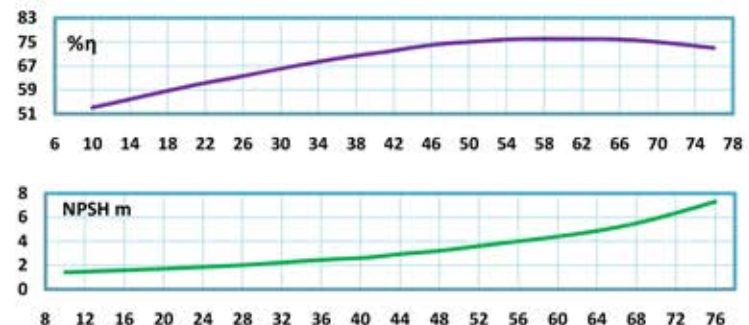

نیم پمپ	قدرت		حریان A	قطر پروانه D (mm)	قطر فلاج پمپ (mm)		آبدهی (m ³ /h)	20	30	40	45	47.5	50	60	65	70	72.5	75	80	85	91
	KW	HP			رانش	مکش															
ETA 50-200 E	7.5	10	15	170	50	65	H (m)	37.3	36.5	34.5	33	32.1	30.9	25	*	*	*	*	*	*	*
ETA 50-200 D	11	15	22.5	180	50	65		42.7	41.5	40	38.4	37.6	36.7	32.5	30	*	*	*	*	*	
ETA 50-200 C	11	15	22.5	190	50	65		47.5	46.6	45.5	44.3	43.6	42.8	39.5	37.5	35.1	33.6	31.8	*	*	
ETA 50-200 B	15	20	30	200	50	65		52.6	52	51.1	50.2	49.6	49	46.3	44.7	42.7	41.4	40	37.1	*	
ETA 50-200 A	18.5	25	36	209	50	65		57.7	57	56	55.4	55.1	54.7	52.5	51.1	49.5	48.5	47.4	45	42.5	38.5

H m

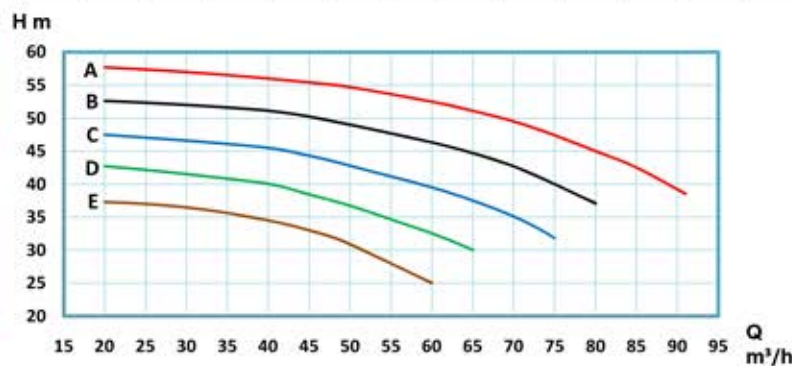
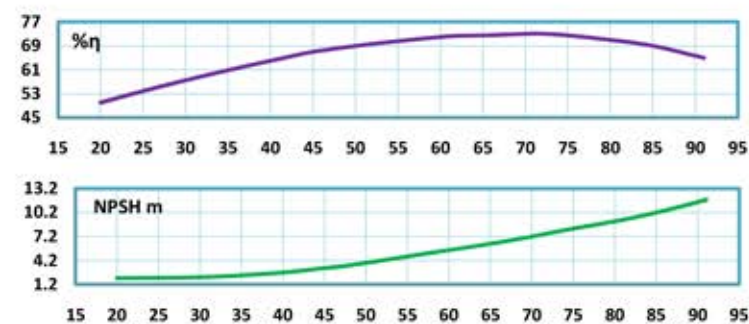

نوع پمپ	قدرت		حریان	قطر پروانه	قطر فلاج پمپ (mm)		آبدهی (m ³ /h)	10	13	15	18	20	23	25	28	30	33	35	38	40	43	
	KW	HP			A	D (mm)																رانس
ETA 40-125 G	1.5	2	3	110	40	50	H (m)	14.5	14	13.5	12.9	12.2	11.3	10.2	8.8	7	*	*	*	*	*	*
ETA 40-125 F	1.5	2	3	115	40	50		16.5	16	15.4	14.8	14.1	13.1	12	10.7	9	7	*	*	*	*	*
ETA 40-125 E	2.2	3	5	120	40	50		18	17.6	17.2	16.7	16	15.2	14.2	13	11.3	9.3	7.1	*	*	*	*
ETA 40-125 D	2.2	3	5	125	40	50		20.2	19.7	19.3	18.7	18	17.1	16.1	15	13.6	11.9	10	8	*	*	*
ETA 40-125 C	3	4	6	130	40	50		21.9	21.5	21	20.4	19.7	18.9	18	17	15.6	14	12	10	*	*	*
ETA 40-125 B	3	4	6	135	40	50		24	23.5	23	22.4	21.7	20.9	20	19	17.6	16.1	14.5	12.7	10.7	*	*
ETA 40-125 A	3	4	6	139	40	50		25.5	25	24.5	23.9	23.2	22.4	21.5	20.5	19.3	18	16.5	14.9	13	10.5	*

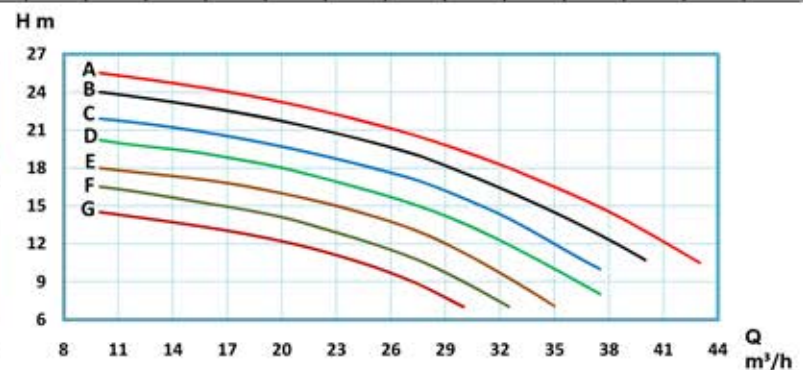
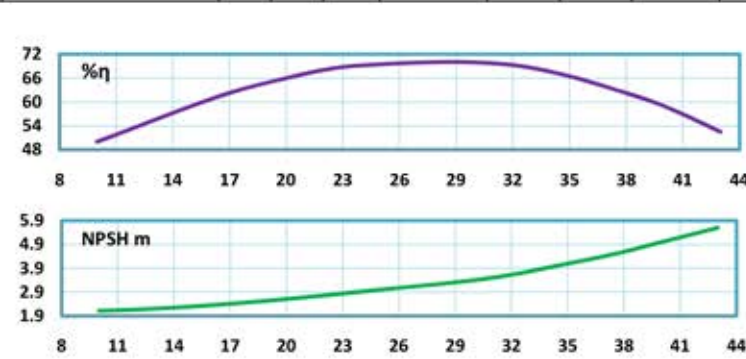

نوع پمپ	قدرت		حریان	قطر پروانه	قطر فلاج پمپ (mm)		آبدهی (m ³ /h)	10	13	15	18	20	23	25	28	30	33	35	38	40	42	
	KW	HP			A	D (mm)																رانس
ETA 40-160 E	2.2	3	5	130	40	65	H (m)	23	22.5	21.6	20.2	18.3	16	*	*	*	*	*	*	*	*	*
ETA 40-160 D	3	4	6	140	40	65		27	26.5	25.9	25	23.6	21.7	19	16	*	*	*	*	*	*	*
ETA 40-160 C	4	5.5	8	150	40	65		31	30.5	30	29.3	28.5	27.3	25.4	23	20.5	17.9	*	*	*	*	*
ETA 40-160 B	5.5	7.5	11	160	40	65		35.4	35	34.5	34.1	33.5	32.8	31.8	30.2	28	25.1	22	19	*	*	
ETA 40-160 A	5.5	7.5	11	169	40	65		39.7	39.5	39	38.5	37.9	37.3	36.6	35.6	34	32	29.5	27	24	21.5	

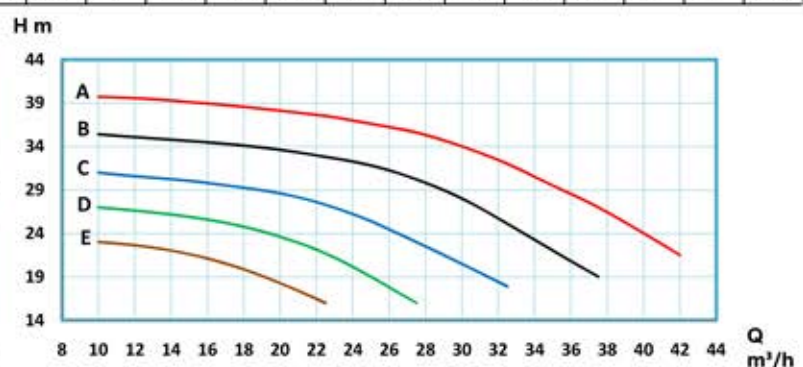
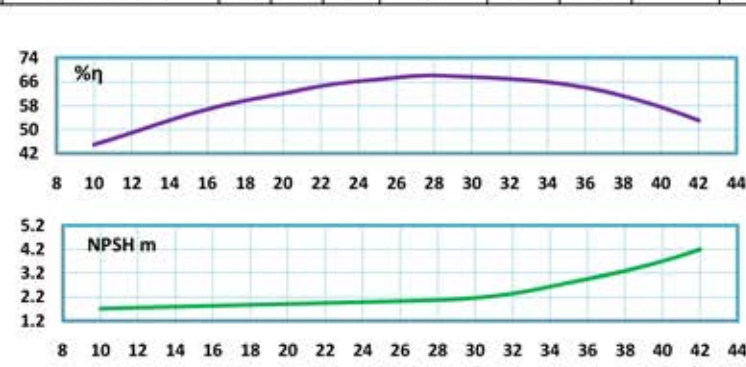

نوع پمپ	قدرت		حریان	قطر پروانه	قطر فلاج پمپ (mm)		آبدهی (m ³ /h)	5	10	13	15	18	20	22	23	25	28	30	33	35	39
	KW	HP			A	D (mm)															
ETA 40-200 E	4	5.5	8	170	40	65	H (m)	39	38.4	37.6	36.3	34.5	32	30	28.5	24	*	*	*	*	*
ETA 40-200 D	5.5	7.5	11	180	40	65		43.9	43	42.2	41.3	39.9	37.5	35.8	34.4	31	27	*	*	*	*
ETA 40-200 C	7.5	10	15	190	40	65		49	48.1	47.5	46.8	45.8	44.3	43	41.8	39	35.6	31.8	27.9	*	*
ETA 40-200 B	11	15	22.5	200	40	65		54.5	54	53.5	52.7	51.7	50.2	49.2	48.4	46.3	43.7	40	36	31	*
ETA 40-200 A	11	15	22.5	209	40	65		59.5	59	58.7	58.2	57.6	56.5	55.7	55	53	50.9	48.1	44.9	40.9	33

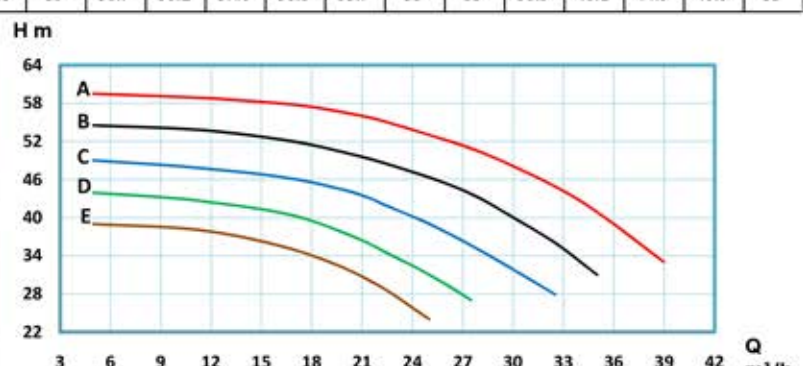
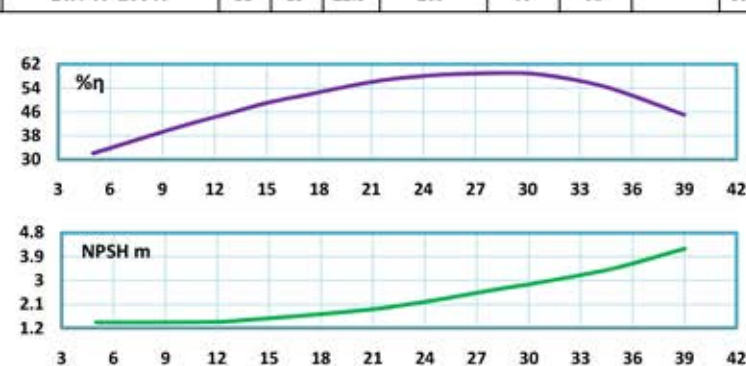

نیم پمپ	قدرت		حریان	قطر پروانه	قطر فلاج پمپ (mm)		آبدهی (m ³ /h)	5	10	12	13	14	15	16	18	20	22	25	26	28	31	
	KW	HP			A	D (mm)																رانش
ETA 32-160 E	2.2	3	5	130	32	50	H (m)	23	21.7	20.8	20.2	19.4	18.4	17.2	14.8	*	*	*	*	*	*	*
ETA 32-160 D	3	4	6	140	32	50		27	25.8	24.9	24.3	23.6	22.9	22	20	17.8	15	*	*	*	*	*
ETA 32-160 C	3	4	6	150	32	50		31	30.1	29.5	29	28.4	27.8	27.1	25.3	23.2	21	17	*	*	*	*
ETA 32-160 B	4	5.5	8	160	32	50		35.5	35	34.4	34	33.6	33.1	32.5	31	29.4	27.3	24.1	22.8	19.8	*	*
ETA 32-160 A	5.5	7.5	11	169	32	50		39.4	39	38.6	38.3	38	37.6	37.1	36.1	34.7	33.2	30.3	29.1	26.6	21.6	*

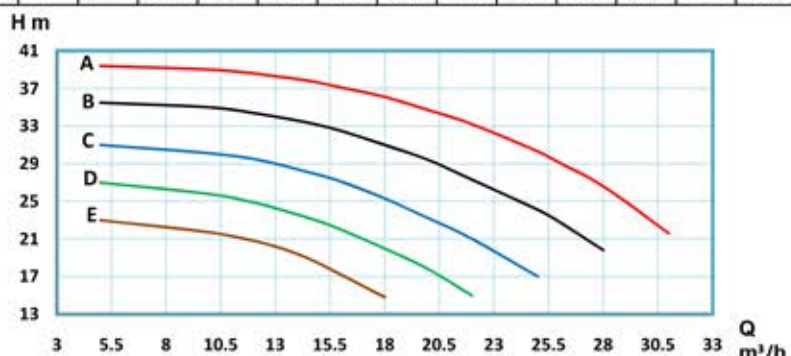
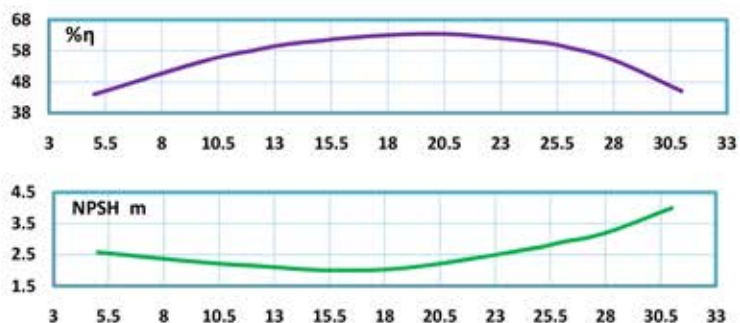

نیم پمپ	قدرت		حریان	قطر پروانه	قطر فلاج پمپ (mm)		آبدهی (m ³ /h)	2	4	5	6	7	8	9	10	11	12	13	14	15	16	
	KW	HP			A	D (mm)																رانش
ETA 32-200 E	3	4	6	170	32	50	H (m)	39.6	39	38.6	38.2	37.7	37.2	36.5	35.2	*	*	*	*	*	*	*
ETA 32-200 D	4	5.5	8	180	32	50		45	44.5	44.1	43.7	43.2	42.7	42	40.9	39	36.5	*	*	*	*	
ETA 32-200 C	4	5.5	8	190	32	50		50	49.5	49.2	48.9	48.5	47.9	47.1	46.1	44.8	43	41	38.5	*	*	
ETA 32-200 B	5.5	7.5	11	200	32	50		55.7	55.2	55	54.6	54.3	53.8	53.3	52.5	51.4	49.9	48.1	46.1	43.5	*	
ETA 32-200 A	7.5	10	15	209	32	50		60.3	60.2	60.1	60	59.5	59.1	58.5	57.8	57	56	54.5	52.8	50.7	47.8	

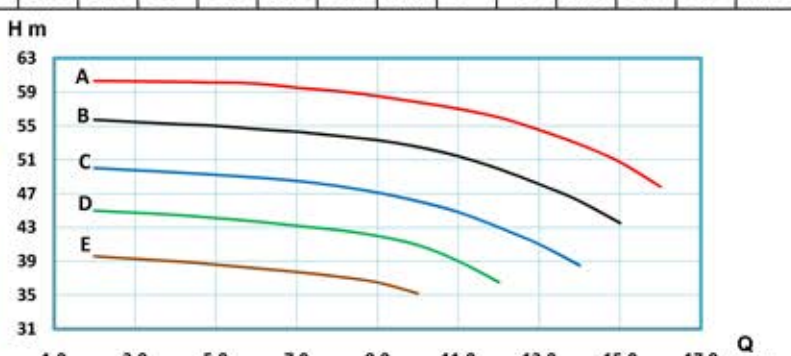
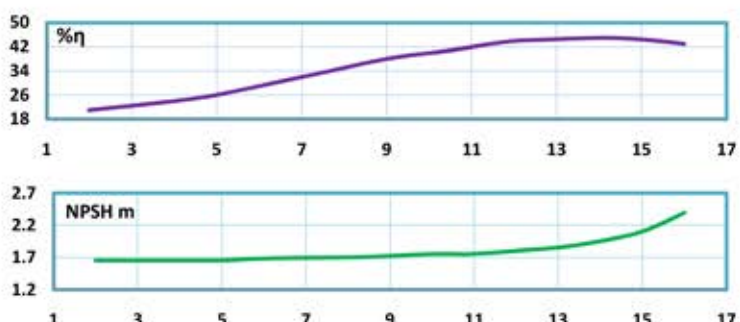

نیم پمپ	قدرت		حریان	قطر پروانه	قطر فلاج پمپ (mm)		آبدهی (m ³ /h)	6	8	9	10	11	12	13	14	15	16	18	19	20	22
	KW	HP			A	D (mm)															
ETA 32-250 F	7.5	10	15	210	32	50	H (m)	57.8	57	56.2	55.2	54	52	49.5	46	*	*	*	*	*	*
ETA 32-250 E	11	15	22.5	220	32	50		63.9	63	62.3	61.3	60.3	59	57	54.5	51	47	*	*	*	*
ETA 32-250 D	11	15	22.5	230	32	50		70	69.3	69	68.1	67	66	64.5	62.6	60	56.9	*	*	*	*
ETA 32-250 C	11	15	22.5	240	32	50		76	75.2	74.7	74.2	73.5	73	72	70.9	69.2	66.8	60	*	*	*
ETA 32-250 B	15	20	30	250	32	50		83	82.3	81.9	81.3	80.9	80.1	79.4	78.3	77	75.1	69.9	65.8	60	*
ETA 32-250 A	15	20	30	259	32	50		89	88.5	88.1	87.5	87	86.4	85.9	85	84	82.7	79	75.9	71.4	58.9

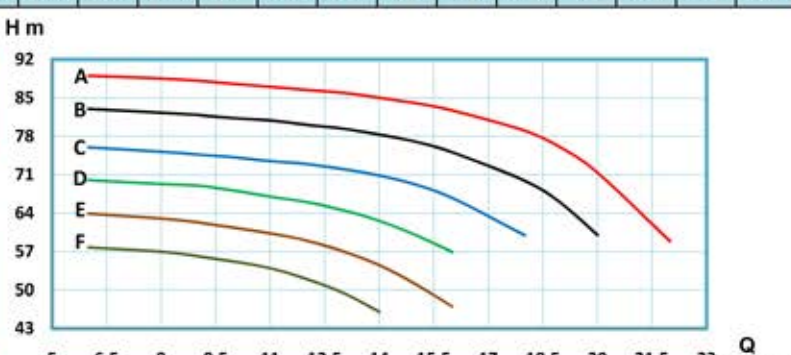
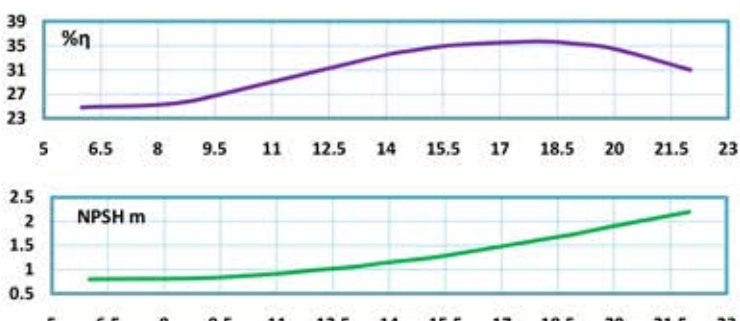

جدول پمپهای گریز از مرکز 1450 دور 4 ETA

نیم پمپ	قدرت		حریان A	قطر بروانه D (mm)	قطر فلانچ پمپ (mm)		آبدهی (m ³ /h)	600	700	800	900	1,050	1,200	1,250	1,300	1,350	1,400	1,450	1,500	1,650	1,800
	KW	HP			رانس	مکش		H (m)													
ETA4 300-350 F	60	80	128	325/175	300	300	H (m)	18.1	17.5	16.9	16.2	14.9	13.4	12.7	12	11.3	10.6	9.8	9	*	*
ETA4 300-350 E	75	100	142	335/215	300	300		21.3	20.6	20	19.2	17.7	16.2	15.6	14.9	14.2	13.5	12.7	11.9	9	*
ETA4 300-350 D	75	100	142	345/225	300	300		24	23.2	22.4	21.5	19.8	18.2	17.6	17	16.2	15.5	14.75	14	11.5	*
ETA4 300-350 C	90	125	168	345/265	300	300		27.5	26.6	25.7	24.8	23.1	21.2	20.6	20	19.3	18.5	17.6	16.7	13.9	11
ETA4 300-350 B	110	150	205	345/305	300	300		31	30	29.1	28.1	26.5	24.5	23.8	23.1	22.3	21.5	20.6	19.7	16.8	13.8
ETA4 300-350 A	132	180	245	345/345	300	300		33.5	32.8	32	31.1	29.5	27.5	26.8	26.2	25.5	24.8	24	23.1	20.2	17

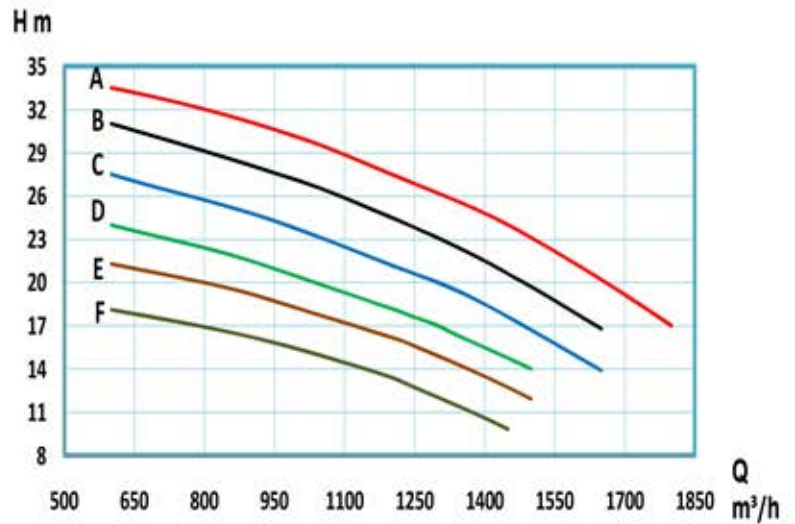
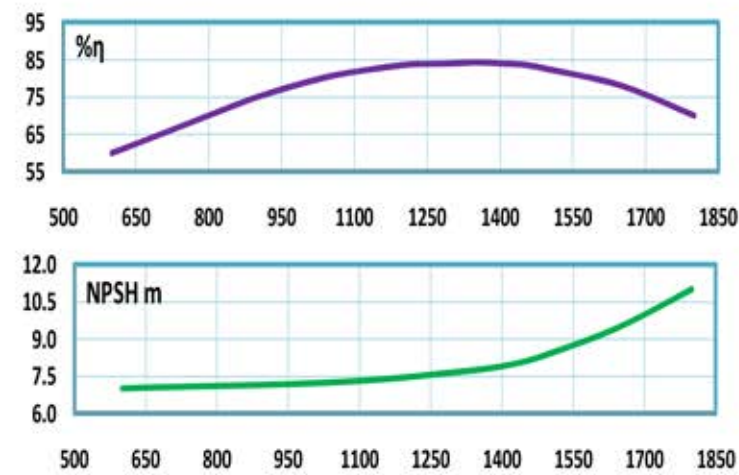

نیم پمپ	قدرت		حریان A	قطر بروانه D (mm)	قطر فلانچ پمپ (mm)		آبدهی (m ³ /h)	550	600	700	800	900	1,050	1,200	1,300	1,400	1,450	1,500	1,550	1,650	1,800
	KW	HP			رانس	مکش		H (m)													
ETA4 300-500 E	220	300	340	450	300	350	H (m)	68	67.5	66	64	61.5	57	50.7	46	*	*	*	*	*	*
ETA4 300-500 D	250	340	450	470	300	350		74.3	74	72.9	71.5	69.5	65.5	60.5	55.9	50	*	*	*	*	*
ETA4 300-500 C	300	410	534	490	300	350		81.3	81	80.2	79.2	77.5	74	69.5	65.8	60.9	58	55	*	*	*
ETA4 300-500 B	350	466	623	510	300	350		88.3	88	87.3	86.4	85	82	78.5	75.2	71.2	69.3	67	64.5	*	*
ETA4 300-500 A	372	506	665	520	300	350		92	91.9	91.3	90.3	89	86.3	83	80	76.3	74.3	72	70	65	57

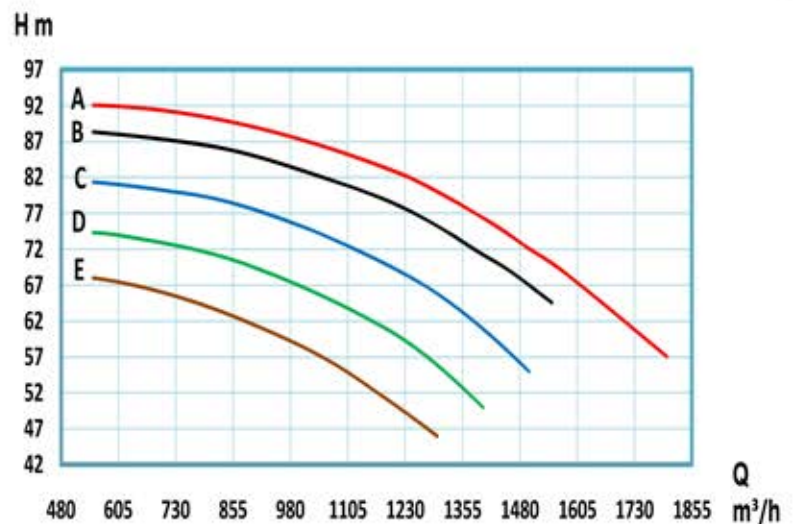
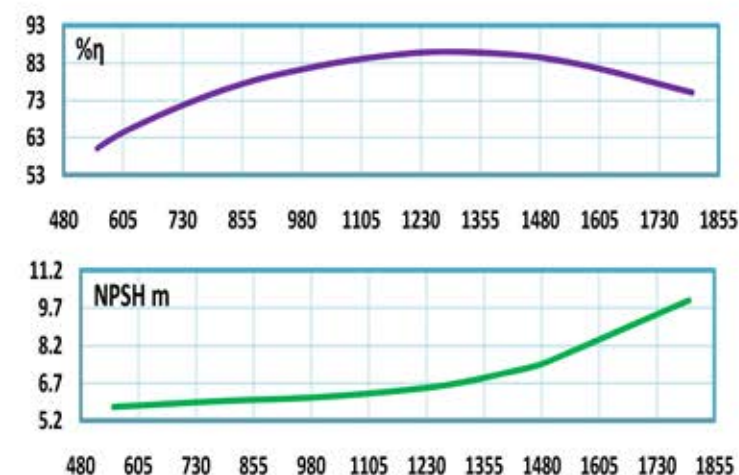

نیم پمپ	قدرت		حریان A	قطر پروانه D (mm)	قطر فلاج پمپ (mm)		آبدهی (m ³ /h)	دور													
	KW	HP			راش	مکش		400	450	500	600	700	800	850	900	950	1,000	1,050	1,100	1,150	1,200
ETA4 250-330 F	45	60	87	300/210	250	300	H (m)	21	20.7	20.3	19.2	18	16.5	15.7	14.8	13.9	13	12	*	*	*
ETA4 250-330 E	55	75	104	310/230	250	300		23.3	22.9	22.5	21.6	20.5	19	18.2	17.3	16.4	15.4	14.3	13.2	*	*
ETA4 250-330 D	75	100	141	320/250	250	300		25.3	24.9	24.5	23.4	22.2	20.7	20	19.2	18.2	17.2	16	14.9	*	*
ETA4 250-330 C	75	100	141	330/270	250	300		28	27.5	27	25.7	24.5	23	22.2	21.3	20.3	19.3	18.1	17	*	*
ETA4 250-330 B	75	100	141	330/300	250	300		30	29.5	29	27.8	26.5	25	24.2	23.4	22.4	21.3	20.1	19	17.6	*
ETA4 250-330 A	90	120	163	330/330	250	300		32.5	32.2	31.8	30.8	29.7	28.3	27.5	26.7	25.8	24.7	23.4	22	20.5	18.8

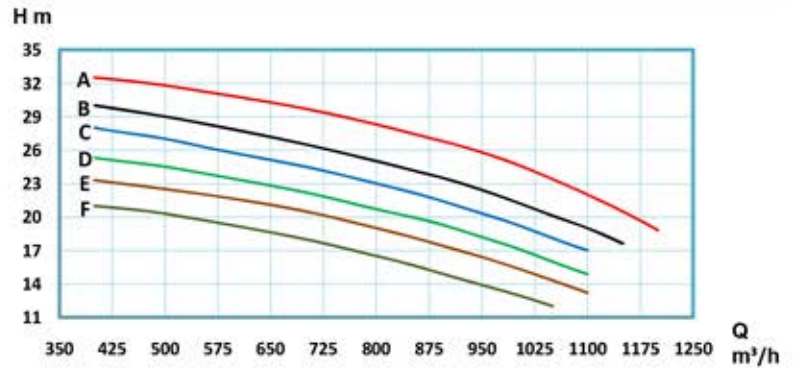
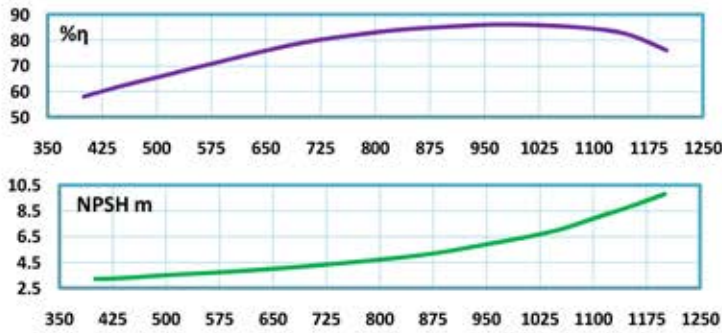

نیم پمپ	قدرت		حریان A	قطر پروانه D (mm)	قطر فلاج پمپ (mm)		آبدهی (m ³ /h)	دور													
	KW	HP			راش	مکش		300	400	500	600	700	750	800	850	900	950	1,000	1,100	1,200	1,300
ETA4 250-400 E	60	80	128	320	250	300	H (m)	30	28.8	27	25	22.5	21.1	19.6	17.8	15.5	13.5	*	*	*	*
ETA4 250-400 D	75	100	142	340	250	300		34.5	33.5	32	30	27.9	26.6	25.2	23.8	21.7	19.5	17	*	*	*
ETA4 250-400 C	90	100	168	360	250	300		40	39.2	38	36.2	34	32.8	31.5	29.8	28	25.8	23.5	18	*	*
ETA4 250-400 B	132	180	245	380	250	300		46	45.2	44	42.6	41	40	38.7	37.4	36	34.2	32	27	21	*
ETA4 250-400 A	200	272	360	405	250	300		53.8	53	51.6	50.3	48.7	47.8	46.8	45.5	44.3	42.7	40.9	36.5	31	24

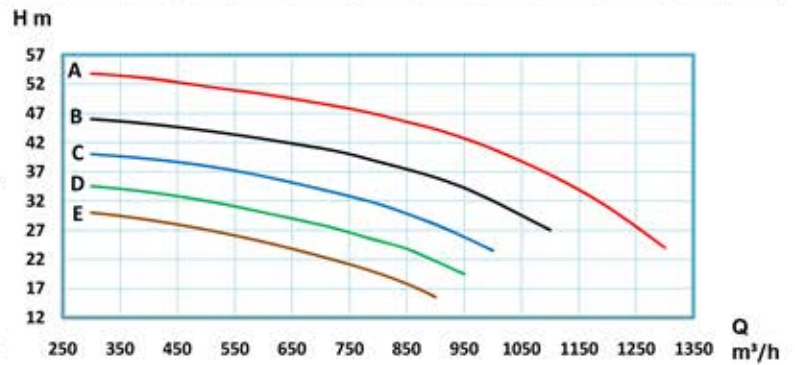
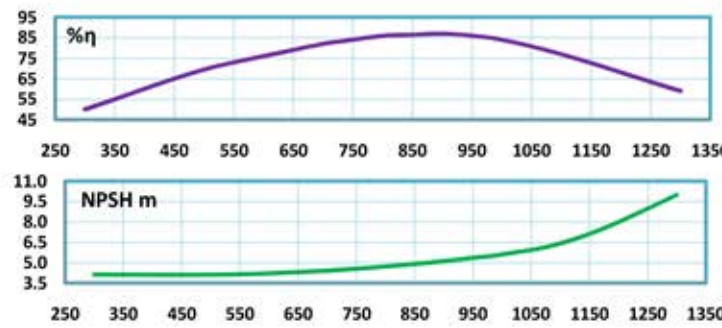

نیم پمپ	قدرت		حریان A	قطر پروانه D (mm)	قطر فلاج پمپ (mm)		آبدهی (m ³ /h)	دور													
	KW	HP			راش	مکش		300	400	500	600	700	800	850	900	950	1,000	1,100	1,200	1,300	1,400
ETA4 250-500 E	185	250	370	410	250	300	H (m)	58	57.5	57	55.7	54.2	51.8	50.2	48.4	46.6	44.6	39.4	34	*	*
ETA4 250-500 D	250	340	450	440	250	300		67	66.6	66	65	63.5	61.3	60	58.5	56.7	55	50.6	46	40	32
ETA4 250-500 C	250	340	450	460	250	300		74.5	74	73	71.6	70	68	66.7	65.2	63.7	62	57.6	53	47.8	41
ETA4 250-500 B	315	428	570	480	250	300		81	80.6	80	78.7	77	75	73.9	72.4	70.9	69.1	65	61	56	50
ETA4 250-500 A	315	428	570	500	250	300		89	88.6	88	86.7	85	83.1	82	81	79.6	78	74.5	70.4	65.4	59.2

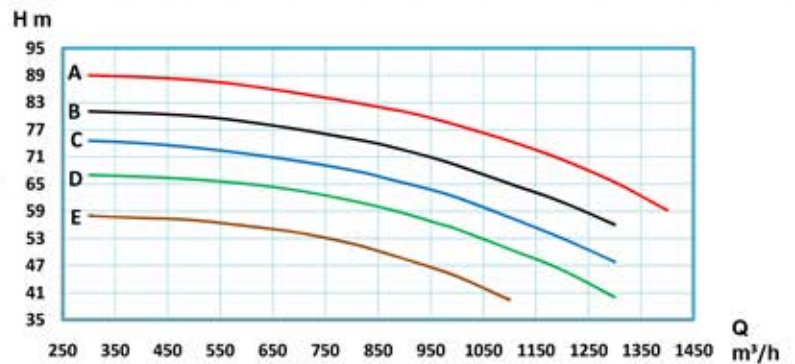
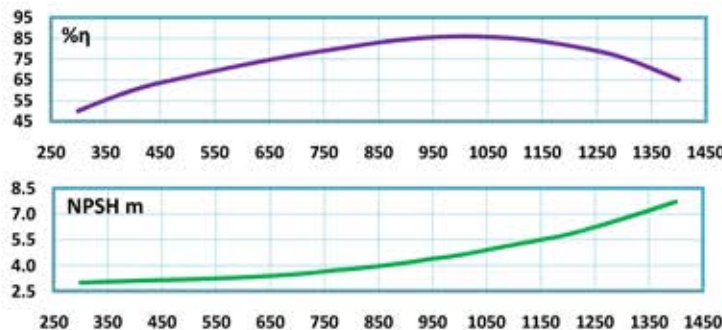

نیم پمپ	قدرت		حریان A	قطر بروانه D (mm)	قطر فلانچ پمپ (mm)		آبدهی (m ³ /h)	200	250	300	350	400	450	500	550	600	650	700	750	800	860
	KW	HP			رانش	مکش		H (m)													
ETA4 200-400 E	55	75	104	320	200	250	H (m)	33.4	33	32.5	31.5	30.5	29	27.5	25.3	23.2	20.3	17.5	*	*	*
ETA4 200-400 D	75	100	142	340	200	250		38	37.7	37.5	36.7	35.7	34.6	33.5	31.7	30	27.5	25	*	*	*
ETA4 200-400 C	90	125	168	360	200	250		43	42.9	42.7	41.9	41	39.7	38.5	37	35.5	33	30.5	*	*	*
ETA4 200-400 B	110	150	205	380	200	250		48	47.7	47.4	46.8	46	45	44	42.5	40.9	38.6	36.3	33.4	30.5	*
ETA4 200-400 A	132	180	245	405	200	250		54.5	54.2	54	53.5	53	52.5	51.5	50	48.5	46.5	44.5	42	39	34

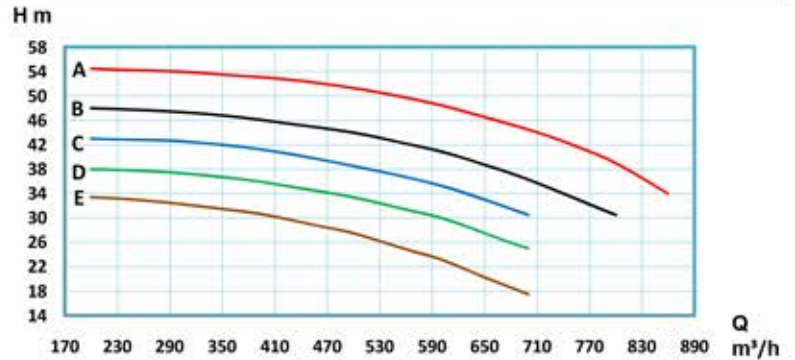
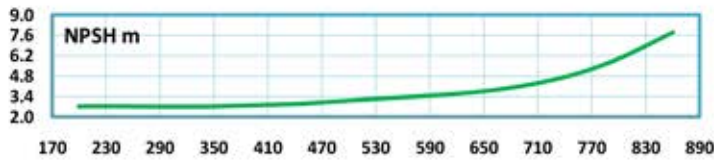
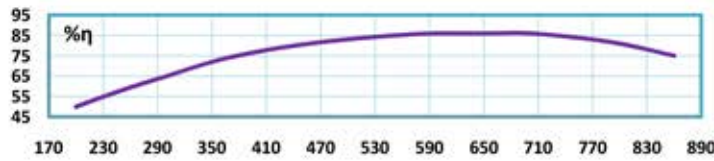

نیم پمپ	قدرت		حریان A	قطر بروانه D (mm)	قطر فلانچ پمپ (mm)		آبدهی (m ³ /h)	200	300	350	400	450	500	550	600	650	700	750	775	800	850
	KW	HP			رانش	مکش		H (m)													
ETA4 200-500 E	132	180	245	420	200	250	H (m)	61	60	59	57	54	50	45	39	*	*	*	*	*	*
ETA4 200-500 D	160	218	295	440	200	250		68	67.5	66.8	65.5	63.5	60	56	51	45	*	*	*	*	*
ETA4 200-500 C	200	272	360	460	200	250		75	74	73	72	70.5	68	65	61	57	52	*	*	*	*
ETA4 200-500 B	200	272	360	480	200	250		82	81	80	79	78	76.2	74	71.5	68.5	65	60	57	54	*
ETA4 200-500 A	250	340	450	500	200	250		88	87.1	86.6	85.5	84.3	83.2	81.5	79.5	77	74	70	67.5	65	59

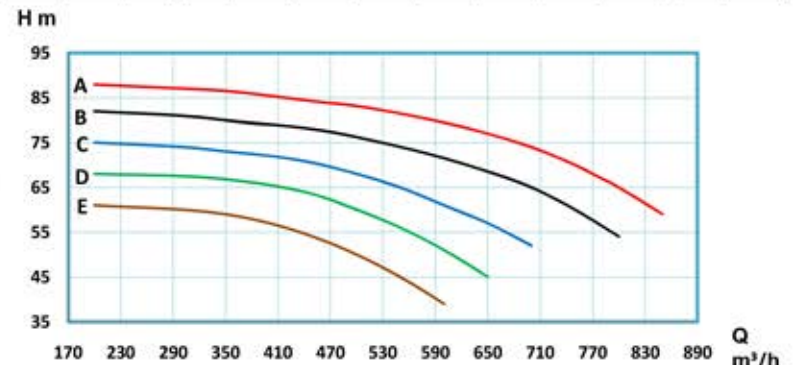
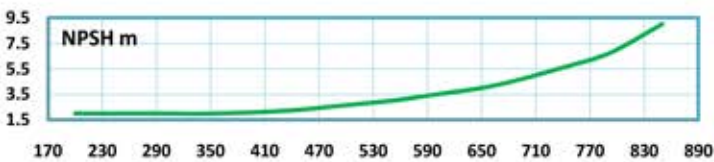
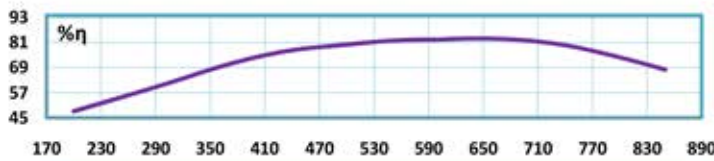

نیم پمپ	قدرت		حریان A	قطر بروانه D (mm)	قطر فلانچ پمپ (mm)		آبدهی (m ³ /h)	300	400	500	550	600	650	700	750	800	850	900	950	1,000	1,100
	KW	HP			رانش	مکش		H (m)													
ETA4 250-290 F	30	41	58	260/140	250	250	H (m)	12	11.3	10.5	10	9.4	8.7	8.1	7.3	6.5	5.6	4.7	3.5	*	*
ETA4 250-290 E	30	41	58	280/170	250	250		14.9	14.4	13.7	13.3	12.8	12.1	11.5	10.7	10	9	8	6.8	5.5	*
ETA4 250-290 D	37	50	71	290/190	250	250		17	16.6	16	15.6	15.1	14.4	13.7	12.8	12	11	10	8.9	7.5	*
ETA4 250-290 C	37	50	71	290/210	250	250		18.9	18.5	17.7	17.1	16.5	15.7	15	14.2	13.4	12.4	11.4	10.2	9	*
ETA4 250-290 B	45	60	87	290/250	250	250		21.1	20.5	19.6	19	18.5	17.7	17	16.2	15.5	14.6	13.6	12.5	11.1	8
ETA4 250-290 A	55	75	104	290/290	250	250		24.2	23.5	22.5	21.9	21.3	20.5	19.7	18.9	18	17	16	15	13.7	10.8

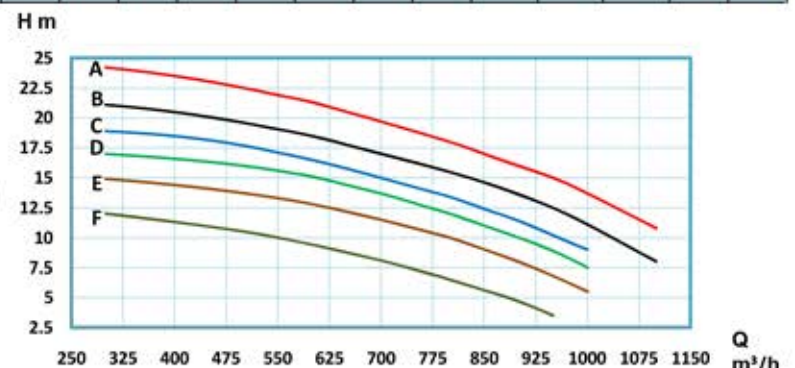
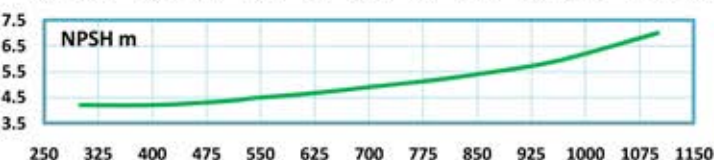
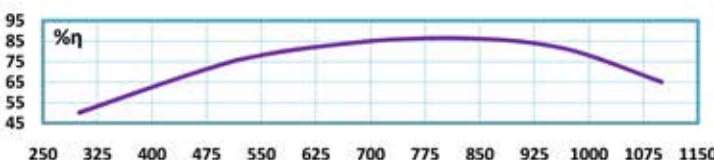

نیم پمپ	قدرت		حریان A	قطر بروازه D (mm)	قطر فلاج پمپ (mm)		آبدهی (m ³ /h)	100	150	200	250	300	325	350	375	400	450	475	500	550	600
	KW	HP			راسن	مکش		100	150	200	250	300	325	350	375	400	450	475	500	550	600
ETA4 150-500 F	75	100	142	410	200	150	H (m)	56.1	56	55.4	53.9	52	50.5	48.6	46.5	44	37.5	34	30.5	*	*
ETA4 150-500 E	75	100	142	420	200	150		60	59.5	59	57.3	55.5	54.1	52.7	50.7	48.3	42.2	39	35.2	*	*
ETA4 150-500 D	90	125	168	440	200	150		65.5	65	64.5	63.4	61.9	60.5	59	57	54.5	48.7	45.5	41.7	*	*
ETA4 150-500 C	110	150	205	460	200	150		71	70.5	70	69	67.5	66.5	65	63.2	61	55.5	52.1	48.3	39	*
ETA4 150-500 B	110	150	205	480	200	150		77.5	77	76.5	75.5	74	72.9	71.6	70.1	68.1	63	60.1	56.5	48	*
ETA4 150-500 A	132	180	245	500	200	150		84.5	84	83	82	80.7	80	79	77.8	76.5	73	70.7	68	60	50

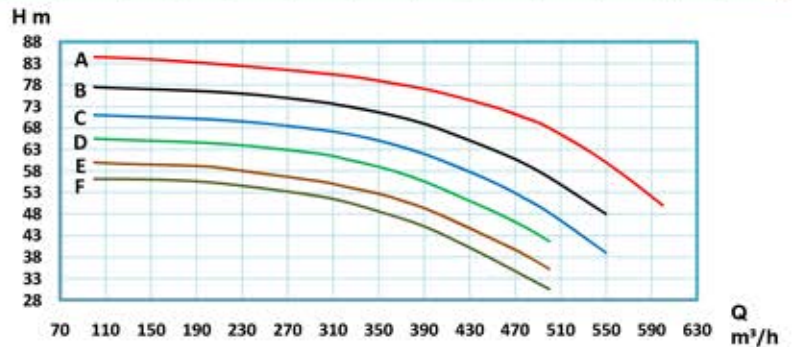
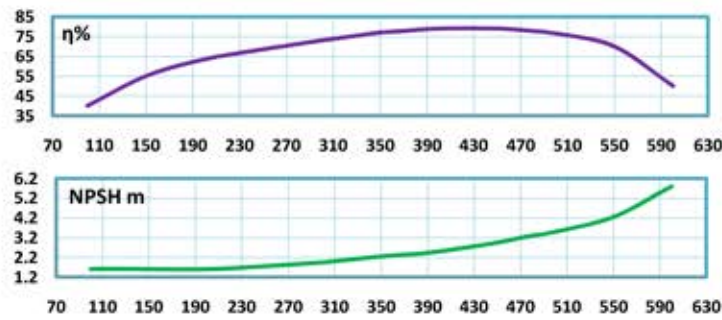

نیم پمپ	قدرت		حریان A	قطر بروازه D (mm)	قطر فلاج پمپ (mm)		آبدهی (m ³ /h)	100	150	200	250	300	325	350	375	400	450	500	550	600	630	
	KW	HP			راسن	مکش		100	150	200	250	300	325	350	375	400	450	500	550	600	630	
ETA4 200-230 G	11	15	22	200/170	200	200	H (m)	10.3	9.9	9.6	9.1	8.5	8.1	7.7	7.3	6.8	5.6	*	*	*	*	
ETA4 200-230 F	11	15	22	210/180	200	200		11.5	11.1	10.7	10.2	9.6	9.2	8.8	8.4	7.9	6.8	5.7	*	*	*	*
ETA4 200-230 E	15	20	29	220/190	200	200		12.6	12.2	11.9	11.4	10.8	10.4	10	9.6	9.1	8	6.7	5.2	*	*	
ETA4 200-230 D	15	20	29	230/190	200	200		13.4	13	12.6	12.1	11.5	11.1	10.7	10.3	9.8	8.7	7.4	5.8	*	*	
ETA4 200-230 C	15	20	29	230/210	200	200		14.1	13.7	13.3	12.8	12.2	11.9	11.5	11.1	10.7	9.6	8.4	6.9	5.2	*	
ETA4 200-230 B	18.5	25	38	230/220	200	200		15	14.6	14.2	13.6	13	12.7	12.3	11.9	11.4	10.3	9.2	7.8	6	*	
ETA4 200-230 A	22	30	43.5	230/230	200	200		16.1	15.7	15.3	14.8	14.1	13.7	13.3	12.9	12.4	11.4	10.3	8.9	7.2	6	

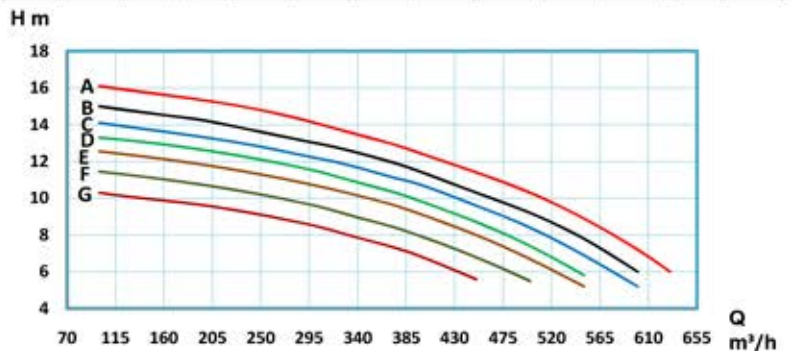
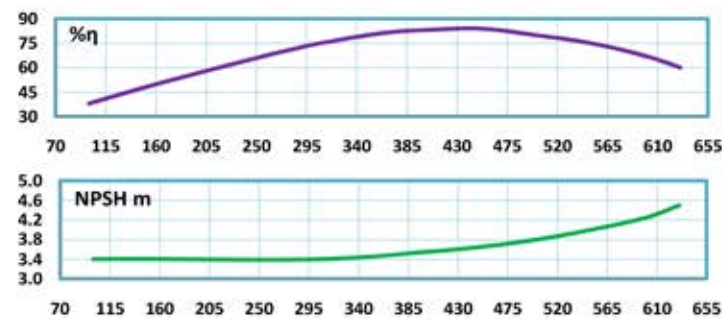

نیم پمپ	قدرت		حریان A	قطر بروازه D (mm)	قطر فلاج پمپ (mm)		آبدهی (m ³ /h)	200	250	300	350	400	450	500	550	600	650	700	800	850	900
	KW	HP			راسن	مکش		200	250	300	350	400	450	500	550	600	650	700	800	850	900
ETA4 200-330 G	37	50	71	270	200	250	H (m)	22.2	21.7	21.1	20.3	19.5	18.5	17.5	16.1	14.5	12.6	10.6	*	*	*
ETA4 200-330 F	37	50	71	280	200	250		24	23.4	22.8	22.2	21.5	20.5	19.5	18.1	16.6	14.9	12.6	*	*	*
ETA4 200-330 E	45	60	87	290	200	250		25.8	25.3	24.8	24.1	23.4	22.5	21.5	20	18.5	16.7	14.9	9.9	*	*
ETA4 200-330 D	55	75	104	300	200	250		27.7	27.2	26.7	26.1	25.3	24.3	23.2	21.9	20.5	18.7	16.9	12.2	*	*
ETA4 200-330 C	55	75	104	310	200	250		30	29.5	29	28.4	27.8	26.9	26	24.7	23.3	21.7	19.9	15.2	*	*
ETA4 200-330 B	75	100	142	320	200	250		32.2	31.8	31.4	30.8	30.2	29.4	28.5	27.3	26	24.2	22.3	18	15.2	12
ETA4 200-330 A	75	100	142	330	200	250		35	34.5	34	33.4	32.8	32	31.2	30	28.7	27	25.2	20.9	18.2	15

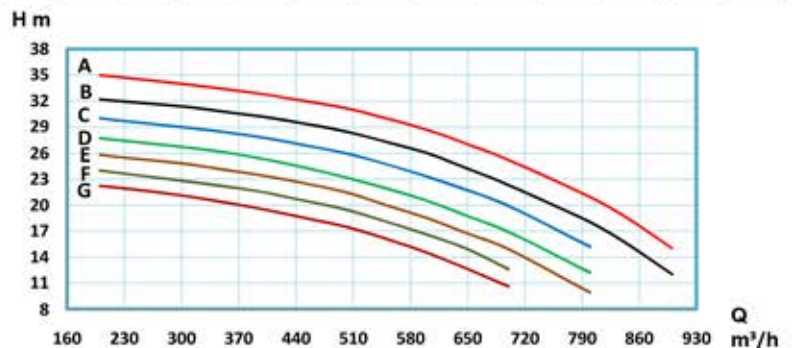
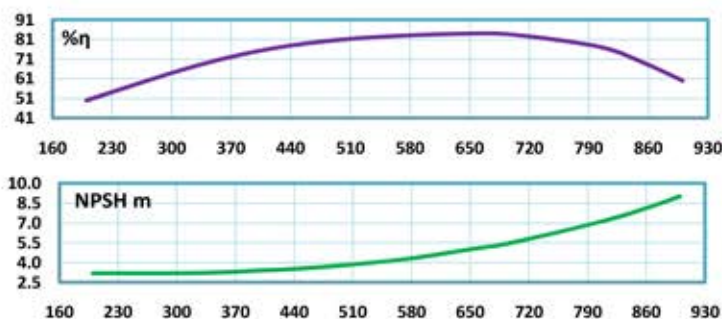

نیم پمپ	قدرت		حریان A	قطر بروانه D (mm)	قطر فلاج پمپ (mm)		آبدهی (m ³ /h)	50	75	100	150	200	250	275	300	325	350	375	400	450	475										
	KW	HP			راشس	مکش		24.8	26.8	28.4	30	32.1	33.8																		
							H (m)	24.5	26.5	28.2	29.8	31.9	33.7																		
ETA4 150-315 F	22	30	43.5	270	200	150	H (m)	24.2	26.2	28	29.6	31.8	33.6	23.3	25.6	27.5	29.1	28.4	27.3	26.5	25.5	24.3	23	21.6	20	18.2	16.5	*	*	*	*
ETA4 150-315 E	22	30	43.5	280	200	150		26.8	26.5	26.2	25.6	24.8	23.3	22.3	21	19.5	17.5	15	*	*	*	*									
ETA4 150-315 D	30	41	58	290	200	150		28.4	28.2	28	27.5	26.6	25.2	24.3	23	21.6	20	18.2	16.5	*	*										
ETA4 150-315 C	30	41	58	300	200	150		30	29.8	29.6	29.1	28.4	27.3	26.5	25.5	24.3	23	21.5	20	*	*										
ETA4 150-315 B	37	50	71	310	200	150		32.1	31.9	31.8	31.5	31	30	29.1	28.2	27.2	26.2	24.9	23.4	19.5	*										
ETA4 150-315 A	37	50	71	319	200	150		33.8	33.7	33.6	33.3	32.8	32	31.3	30.5	29.6	28.6	27.4	26	22.5	20.5										

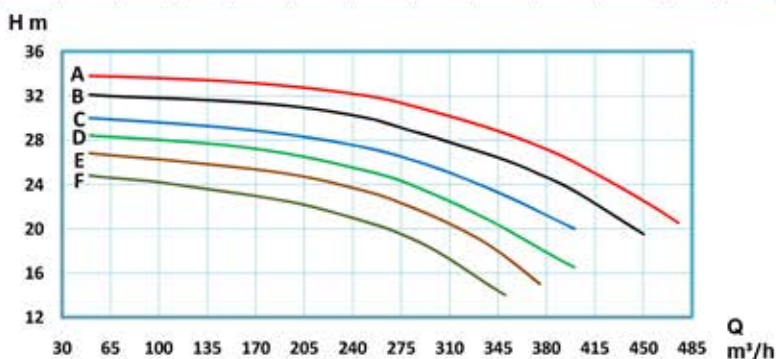
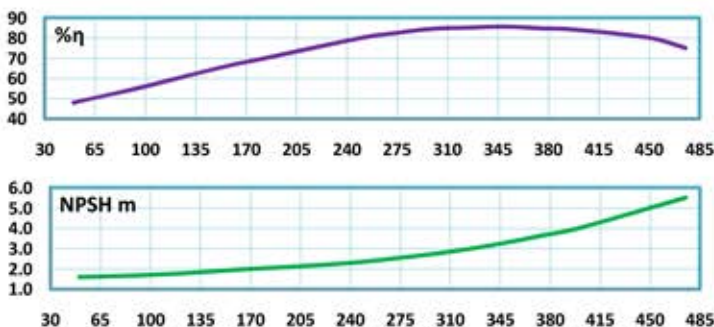

نیم پمپ	قدرت		حریان A	قطر بروانه D (mm)	قطر فلاج پمپ (mm)		آبدهی (m ³ /h)	100	150	200	250	300	325	350	375	400	450	475	500	520	560	
	KW	HP			راشس	مکش		35	40	44.5	49.6	56.5										
							H (m)	34.6	39.5	44.4	49.5	56.2										
ETA4 150-400 E	30	41	58	320	200	150	H (m)	33.8	38.8	43.5	48.9	55.5	32	34	37.6	42.9	48.2	54.6	60.1	65.5	70.9	76.3
ETA4 150-400 D	55	75	104	340	200	150		40	39.5	43.8	47.5	51.2	54.9	34	32.2	30.5	28.5	26.5	24.5	22	20	18
ETA4 150-400 C	75	100	142	360	200	150		44.5	44.4	43.5	42	39.3	37.6	36	34	32	27	24.5	22	*	*	
ETA4 150-400 B	75	100	142	380	200	150		49.6	49.5	48.9	47.5	45.7	44.4	42.9	40.9	38.8	34.5	31.8	28.6	26	*	
ETA4 150-400 A	90	125	168	404	200	150		56.5	56.2	55.5	54	52	50.8	49.6	48.2	46.6	42.3	40.1	37.3	34.7	29.9	

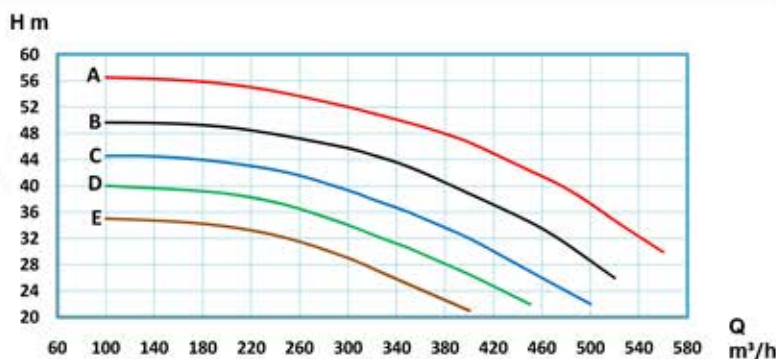
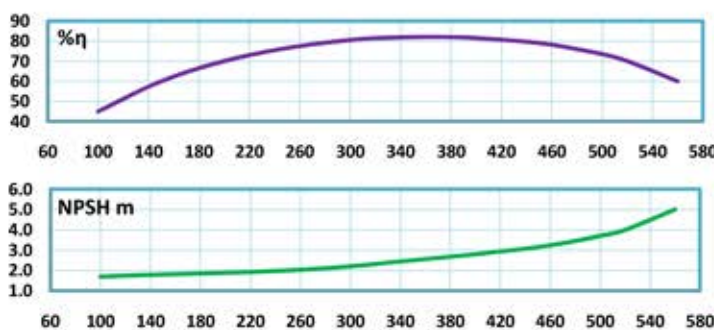

نیم پمپ	قدرت		حریان A	قطر بروانه D (mm)	قطر فلاج پمپ (mm)		آبدهی (m ³ /h)	50	75	100	125	150	175	200	225	235	250	260	275	300	350
	KW	HP			راشس	مکش		61.8	69.5	77.3	82.4	88	96								
							H (m)	59.9	68.2	76.4	84.8	93.1	101.4	109.7	118	126.3	134.6	142.9	151.2	159.5	167.8
ETA4 125-50/2F	55	75	104	260	150	125	H (m)	58	66.8	74.8	82.8	90.7	98.6	106.5	114.4	122.3	130.2	138.1	146	153.9	161.8
ETA4 125-50/2E	60	80	128	300	150	125		69.5	68.2	66.8	64.5	62	58.5	54.7	49.5	47.5	44	41.6	*	*	*
ETA4 125-50/2D	75	100	142	340	150	125		77.3	76.4	74.8	72.5	70.1	67.1	64	59.5	57.5	54.5	52	48	42	*
ETA4 125-50/2C	75	100	142	360	150	125		82.4	81.4	80	78	76	73	70	65.6	63.9	60.9	58.4	54.5	48	*
ETA4 125-50/2B	75	100	142	380	150	125		88	86.8	85	83	81	78.5	75.8	71.7	70.1	67	64.7	61.5	55	42
ETA4 125-50/2A	90	125	168	405	150	125		96	95	93.5	92	90	87.5	84.5	81.2	79.6	77	74.9	71.5	65	51

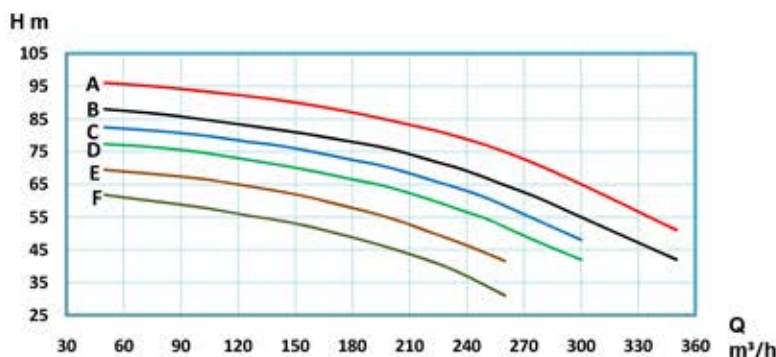
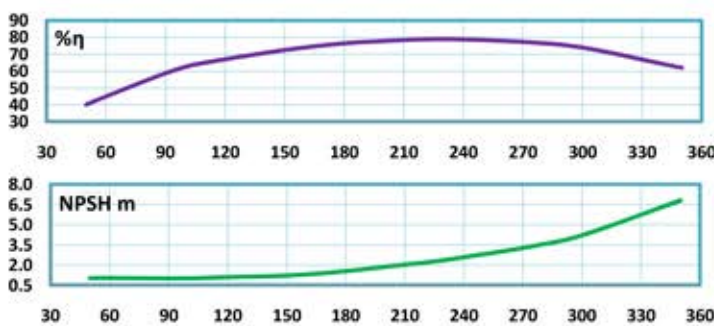

نیم پمپ	قدرت		حرارت A	قطر برونه D (mm)	قطر فلاج پمپ (mm)		آبدهی (m ³ /h)	50	75	100	125	150	175	200	225	235	250	260	275	300	330	
	KW	HP			راش	مکش		36	41	46	51	56.5	58									
ETA4 125-400 F	22	30	43.5	320	150	125	H (m)	36	35.5	34.8	33.1	31	27.2	23	17.2	15	*	*	*	*	*	
ETA4 125-400 E	30	41	58	340	150	125		41	40.9	40.3	38.9	37	34	30.5	25	22.2	18	15	*	*	*	*
ETA4 125-400 D	37	50	71	360	150	125		46	45.5	45	43.8	42.2	39.9	37.2	32.8	30.5	26.5	23	18	*	*	*
ETA4 125-400 C	45	60	87	380	150	125		51	50.5	50	49	48	45.9	43.6	40.5	38.8	35.5	32.9	28	20	*	*
ETA4 125-400 B	55	75	104	400	150	125		56.5	56	55.5	54.6	53.5	51.8	50	47	45.8	43.8	42	38.7	32	22.5	*
ETA4 125-400 A	55	75	104	404	150	125		58	57.5	57	56	55	53.5	51.7	48.8	47.6	45.5	44	40.6	34	24.5	*

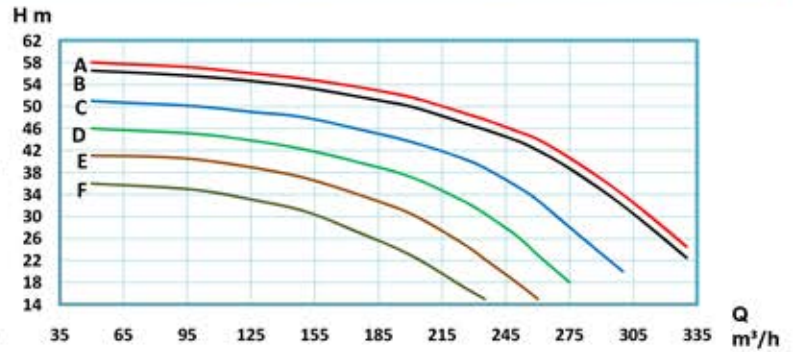
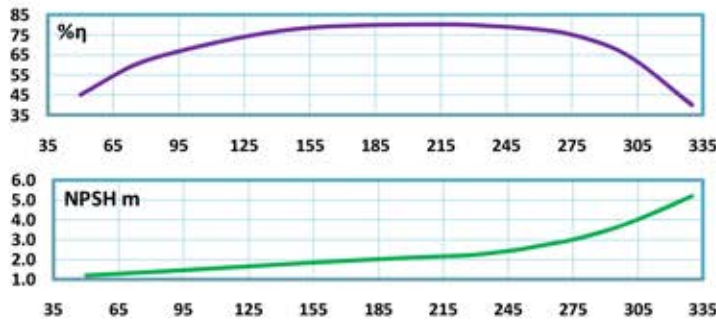

نیم پمپ	قدرت		حرارت A	قطر برونه D (mm)	قطر فلاج پمپ (mm)		آبدهی (m ³ /h)	100	150	200	225	250	275	300	325	350	375	400	410	420	425
	KW	HP			راش	مکش		6 <th>7.2<th>8.3<th>9.2<th>10.7<th>11.9<th>13.2 </th></th></th></th></th></th>	7.2 <th>8.3<th>9.2<th>10.7<th>11.9<th>13.2 </th></th></th></th></th>	8.3 <th>9.2<th>10.7<th>11.9<th>13.2 </th></th></th></th>	9.2 <th>10.7<th>11.9<th>13.2 </th></th></th>	10.7 <th>11.9<th>13.2 </th></th>	11.9 <th>13.2 </th>	13.2							
ETA4 150-200 G	5.5	7.5	12	190/110	200	150	H (m)	6	5.7	5.3	5	4.7	4.3	*	*	*	*	*	*	*	*
ETA4 150-200 F	7.5	10	16	200/130	200	150		7.2	6.9	6.5	6.3	6	5.7	5.3	4.9	*	*	*	*	*	*
ETA4 150-200 E	7.5	10	16	200/150	200	150		8.3	7.9	7.5	7.2	6.9	6.5	6.1	5.7	5.3	*	*	*	*	*
ETA4 150-200 D	11	15	22	209/156	200	150		9.2	8.8	8.3	8	7.7	7.3	6.9	6.4	5.8	*	*	*	*	*
ETA4 150-200 C	11	15	22	209/190	200	150		10.7	10.3	9.7	9.4	9	8.6	8.1	7.5	7	6.3	5.5	5.2	*	*
ETA4 150-200 B	11	15	22	209/200	200	150		11.9	11.4	10.7	10.3	9.9	9.4	9	8.4	7.7	7.1	6.4	6.1	*	*
ETA4 150-200 A	15	20	29	209	200	150	13.2	12.6	11.8	11.3	10.8	10.3	9.7	9.1	8.5	7.9	7.2	6.9	6.6	6.4	*

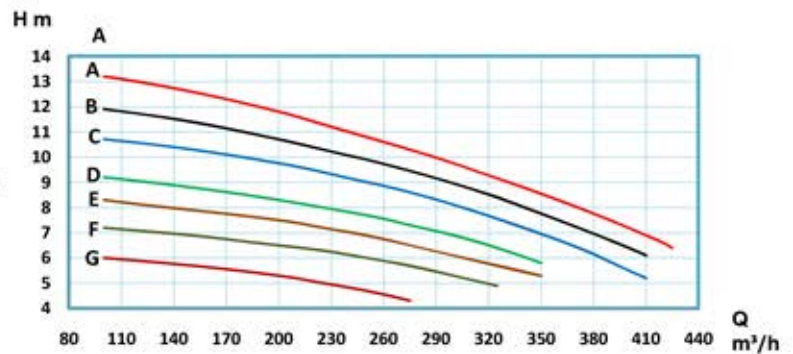
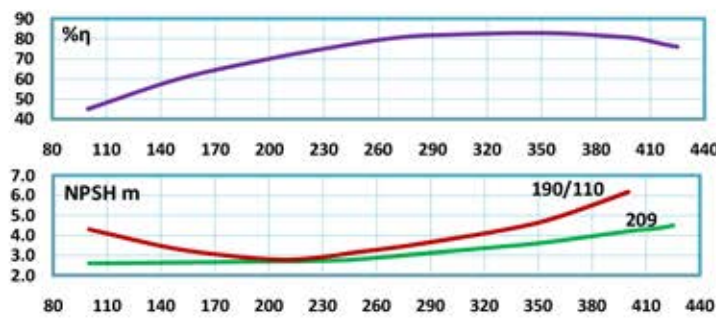

نیم پمپ	قدرت		حرارت A	قطر برونه D (mm)	قطر فلاج پمپ (mm)		آبدهی (m ³ /h)	100	150	200	250	300	325	350	375	400	425	450	475	500	510
	KW	HP			راش	مکش		12.5 <th>15.3<th>16.9<th>18.2<th>19.7<th>21.3 </th></th></th></th></th>	15.3 <th>16.9<th>18.2<th>19.7<th>21.3 </th></th></th></th>	16.9 <th>18.2<th>19.7<th>21.3 </th></th></th>	18.2 <th>19.7<th>21.3 </th></th>	19.7 <th>21.3 </th>	21.3								
ETA4 150-250 F	11	15	22	225/176	200	150	H (m)	12.5	12.1	11.5	10.7	9.5	8.8	8	7.2	*	*	*	*	*	*
ETA4 150-250 E	15	20	29	235/207	200	150		15.3	14.9	14.4	13.5	12.3	11.6	10.8	10	9.2	8.2	*	*	*	*
ETA4 150-250 D	18.5	25	38	240/223	200	150		16.9	16.5	16	15	13.8	13.1	12.4	11.6	10.7	9.7	*	*	*	*
ETA4 150-250 C	18.5	25	38	245/235	200	150		18.2	17.8	17.3	16.5	15.4	14.8	14	13.1	12.2	11.3	10.4	*	*	*
ETA4 150-250 B	22	30	43.5	250	200	150		19.7	19.5	19	18.2	17.2	16.5	15.8	15	14.1	13.2	12.2	11	*	*
ETA4 150-250 A	30	41	58	259	200	150		21.3	21.2	20.8	20.1	19.2	18.6	18	17.3	16.5	15.6	14.6	13.6	12.5	12

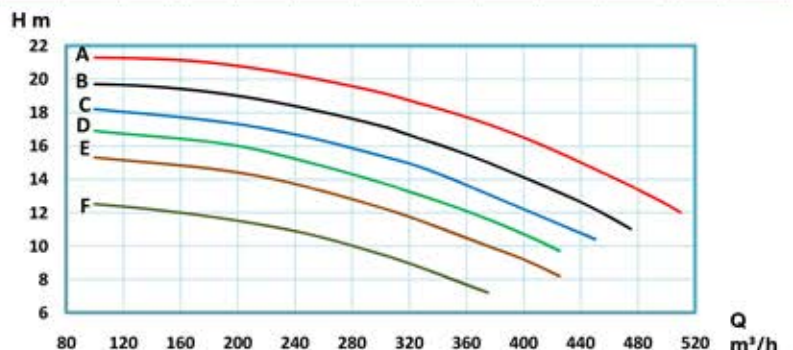
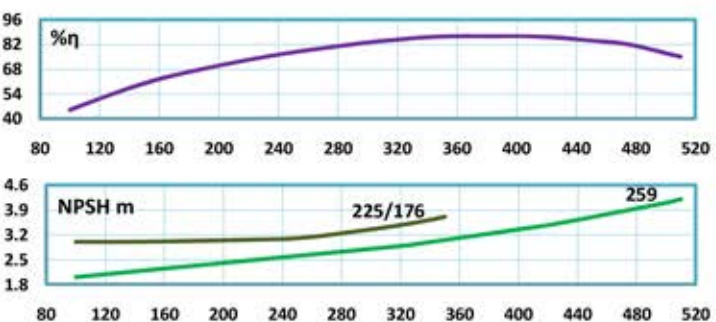

نیم پمپ	قدرت		حریان A	قطر پروانه D (mm)	قطر فلاج پمپ (mm)		آبدهی (m ³ /h)	50	75	100	125	150	175	200	225	235	240	250	260	270	280	
	KW	HP			راشش	مکش																
ETA4 125-200 E	5.5	7.5	12	170	150	125	H (m)	9	8.9	8.6	8	6.8	*	*	*	*	*	*	*	*	*	*
ETA4 125-200 D	7.5	10	16	180	150	125		10.1	10	9.8	9.3	8.4	7.2	6	*	*	*	*	*	*	*	*
ETA4 125-200 C	7.5	10	16	190	150	125		11.4	11.3	11.1	10.8	10.2	9.2	7.9	*	*	*	*	*	*	*	*
ETA4 125-200 B	11	15	22	200	150	125		12.6	12.5	12.4	12.1	11.6	10.9	9.8	8.5	7.8	7.4	6.5	*	*	*	*
ETA4 125-200 A	11	15	22	209	150	125		13.8	13.8	13.7	13.5	13.1	12.5	11.6	10.4	9.8	9.5	8.8	8	7	6	

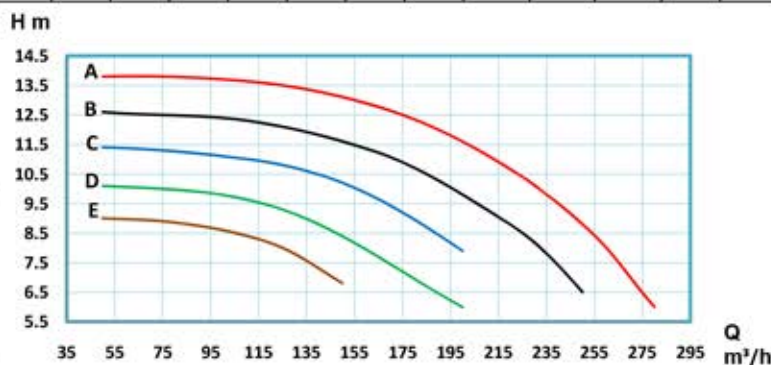
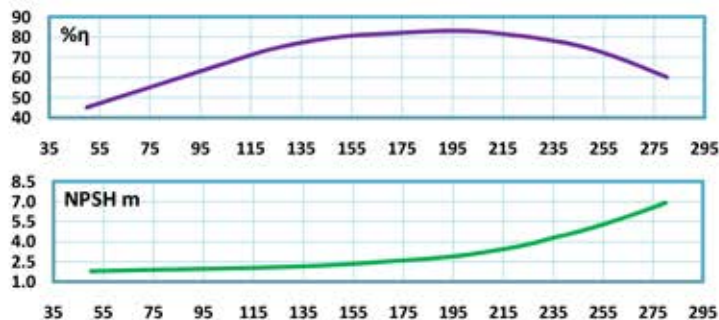

نیم پمپ	قدرت		حریان A	قطر پروانه D (mm)	قطر فلاج پمپ (mm)		آبدهی (m ³ /h)	50	75	100	125	150	175	200	225	235	250	260	275	300	330
	KW	HP			راشش	مکش															
ETA4 125-250 F	9.2	12.5	18.5	210	150	125	H (m)	15	14.8	14.5	14	13.3	12.2	11	9.5	8.9	7.8	6.8	*	*	*
ETA4 125-250 E	11	15	22	220	150	125		16.4	16.1	15.8	15.3	14.7	13.7	12.5	11.1	10.5	9.3	8.4	*	*	*
ETA4 125-250 D	15	20	29	230	150	125		18	17.7	17.4	16.8	16.1	15.1	14	12.5	11.9	11	10.3	9.1	*	*
ETA4 125-250 C	15	20	29	240	150	125		19.8	19.6	19.3	18.8	18.1	17.2	16.1	14.7	14.1	13.1	12.4	11.1	9	*
ETA4 125-250 B	18.5	25	38	250	150	125		21.8	21.5	21.2	20.8	20.2	19.4	18.4	17.1	16.5	15.5	14.8	13.7	11.7	*
ETA4 125-250 A	18.5	25	38	259	150	125		23.2	23.1	22.9	22.6	22.2	21.5	20.5	19.2	18.6	17.7	17.1	16.1	14.3	11.5

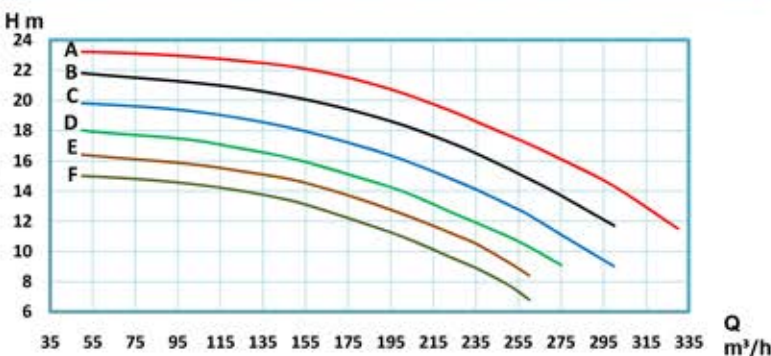
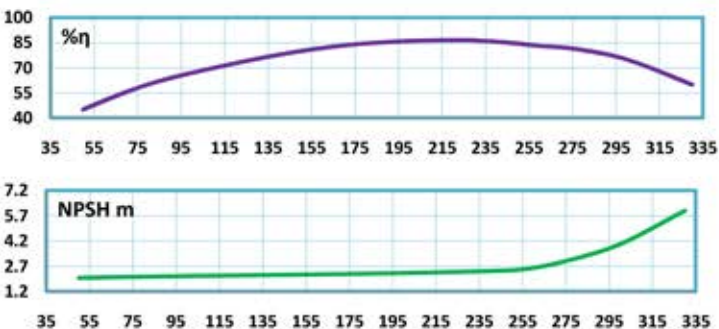

نیم پمپ	قدرت		حریان A	قطر پروانه D (mm)	قطر فلاج پمپ (mm)		آبدهی (m ³ /h)	50	75	100	125	150	175	200	225	235	250	260	275	300	330
	KW	HP			راشش	مکش															
ETA4 125-315 F	15	20	29	270	150	125	H (m)	24.5	24.2	23.8	23	21.8	20	17.5	*	*	*	*	*	*	*
ETA4 125-315 E	18.5	25	38	280	150	125		26.7	26.4	26	25.3	24.2	22.6	20.5	17.5	*	*	*	*	*	*
ETA4 125-315 D	22	30	43.5	290	150	125		28.7	28.4	28	27.4	26.5	25.1	23.2	20.6	19.4	17.7	*	*	*	*
ETA4 125-315 C	30	41	58	300	150	125		30.7	30.4	30.1	29.5	28.8	27.5	25.9	23.6	22.6	21.2	*	*	*	*
ETA4 125-315 B	30	41	58	310	150	125		33	32.7	32.3	31.8	31.2	30.1	28.7	26.8	25.9	24.5	*	*	*	*
ETA4 125-315 A	30	41	58	319	150	125		35.5	35.2	34.7	34.1	33.4	32.4	31	29.1	28.3	27	26	24.4	21.5	*

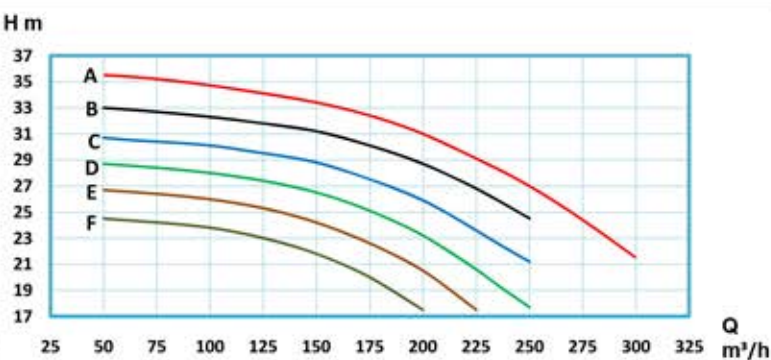
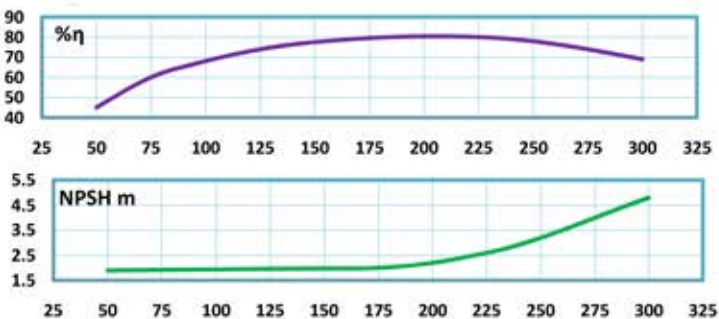

نوع پمپ	قدرت		حریان A	قطر پروانه D (mm)	قطر فلاج پمپ (mm)		آبدهی (m ³ /h)	40	60	70	80	90	100	120	130	140	150	160	170	180	190	
	KW	HP			راش	مکش																
ETA4 100-250 E	5.5	7.5	12	220	100	125	H (m)	16	15.5	15	14.4	13.6	12.7	10.6	9.5	*	*	*	*	*	*	*
ETA4 100-250 D	7.5	10	16	230	100	125		17.6	17	16.6	16.1	15.5	14.8	13	12	10.7	*	*	*	*	*	*
ETA4 100-250 C	11	15	22	240	100	125		19.4	18.7	18.4	18	17.5	16.9	15.4	14.4	13.2	11.7	10.2	*	*	*	*
ETA4 100-250 B	11	15	22	250	100	125		21	20.4	20.1	19.7	19.2	18.7	17.4	16.6	15.5	14.4	13	11.4	9.5	*	*
ETA4 100-250 A	11	15	22	259	100	125		22.5	22.1	21.8	21.43	21	20.5	19.2	18.5	17.6	16.7	15.5	14.1	12.6	10.8	*

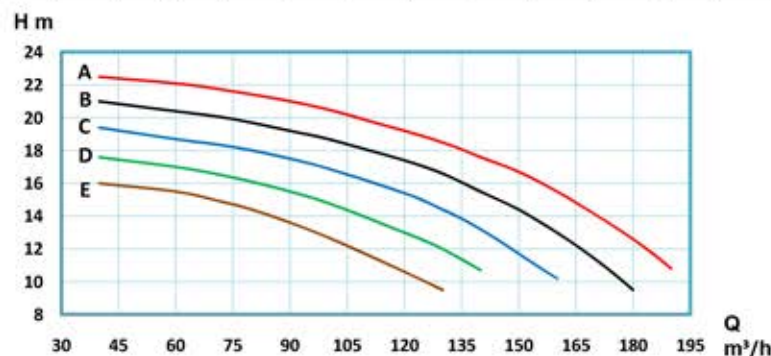
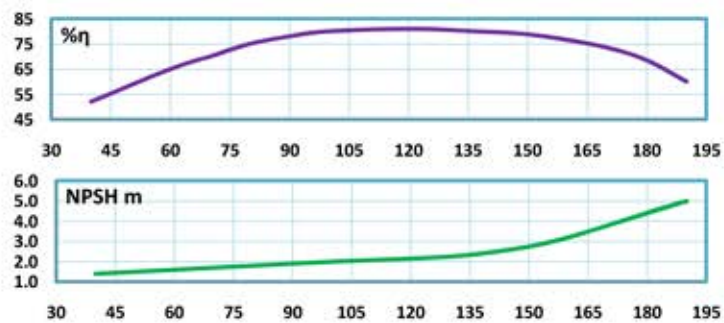

نوع پمپ	قدرت		حریان A	قطر پروانه D (mm)	قطر فلاج پمپ (mm)		آبدهی (m ³ /h)	40	60	70	80	90	100	120	140	150	160	170	180	190	205	
	KW	HP			راش	مکش																
ETA4 100-315 F	11	15	22	270	100	125	H (m)	25.8	25	24.5	24	23.4	22.5	19.8	15.5	13	*	*	*	*	*	*
ETA4 100-315 E	15	20	29	280	100	125		28	27.2	26.9	26.5	26	25.3	23	19.1	16.8	*	*	*	*	*	*
ETA4 100-315 D	15	20	29	290	100	125		29.5	29	28.7	28.4	27.9	27.2	25	21.7	19.5	17	14	*	*	*	*
ETA4 100-315 C	18.5	25	38	300	100	125		31.5	31.1	30.9	30.5	30.1	29.5	27.7	25.2	23.5	21.6	19	16	*	*	*
ETA4 100-315 B	22	30	43.5	310	100	125		34.5	34.3	34.2	34	33.6	33	31.5	29.3	28	26.5	24.7	22.1	19.6	*	*
ETA4 100-315 A	22	30	43.5	319	100	125	36.2	36	35.9	35.7	35.5	35.1	34	32.1	31	29.7	28	26	23.5	19.5	*	

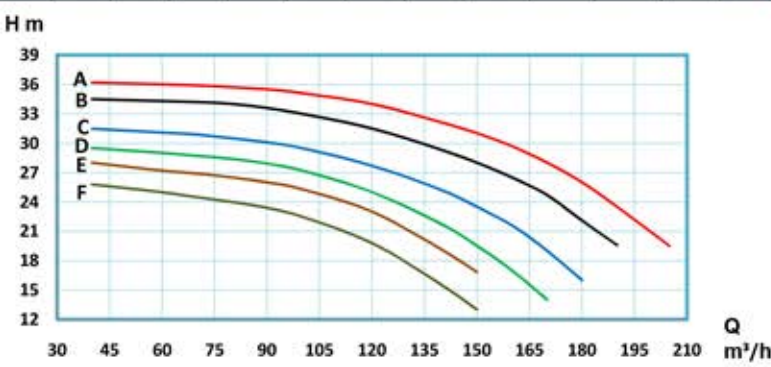
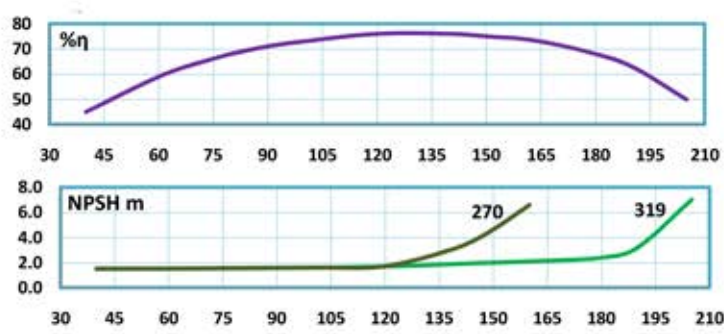

نوع پمپ	قدرت		حریان A	قطر پروانه D (mm)	قطر فلاج پمپ (mm)		آبدهی (m ³ /h)	40	60	70	80	90	100	120	150	160	170	180	190	200	210	
	KW	HP			راش	مکش																
ETA4 100-400 F	15	20	29	320	100	125	H (m)	36	35.9	35.6	35	34.1	33	29.9	22	19	*	*	*	*	*	*
ETA4 100-400 E	22	30	43.5	340	100	125		41	40.5	40	39.4	38.5	37.6	35	28.8	26	*	*	*	*	*	*
ETA4 100-400 D	30	41	58	360	100	125		46	45.6	45.4	45	44.4	43.5	41	36.5	34.5	*	*	*	*	*	*
ETA4 100-400 C	37	50	71	380	100	125		51	50.5	50.1	49.7	49.1	48.5	46.9	43	41.2	39	36.6	33.5	30	*	*
ETA4 100-400 B	37	50	71	400	100	125		56.5	56.2	56.1	55.9	55.5	55	53.5	50.4	49	47	44.9	42	39	36	*
ETA4 100-400 A	45	60	87	404	100	125	57.5	57.3	57.2	57	56.6	56.1	54.8	52	50.5	48.7	46.5	43.8	41	38	*	

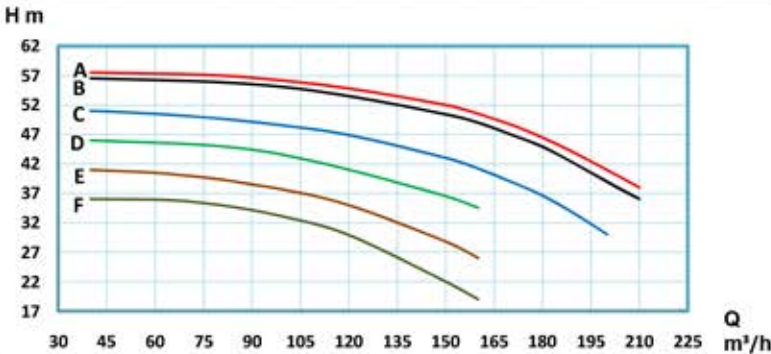
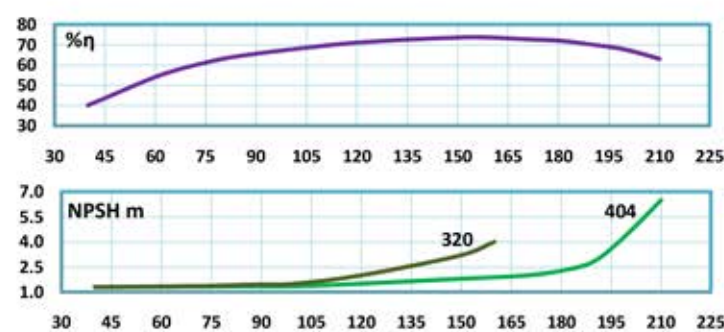

نیم پمپ	قدرت		حریان A	قطر پروانه D (mm)	قطر فلاج پمپ (mm)		آبدهی (m ³ /h)	40	50	60	65	70	75	80	85	90	95	100	110	120	130
	KW	HP			رانس	مکس		H (m)													
ETA4 80-400 E	15	20	29	320	80	100	H (m)	35	33.7	32.5	31.5	30.5	29	27.4	25.5	23.5	20.7	18	*	*	*
ETA4 80-400 D	18.5	25	38	340	80	100		40	39	38.2	37.5	36.5	35.2	34	32.5	31	28.9	26.4	20	*	*
ETA4 80-400 C	22	30	43.5	360	80	100		45	44.5	44	43.7	43.2	42.5	41.5	40.2	38.7	37	35	29.5	*	*
ETA4 80-400 B	30	41	58	380	80	100		50.5	50.2	49.9	49.5	49.1	48.3	47.5	46.5	45.5	44	42.3	37.8	31	*
ETA4 80-400 A	30	41	58	404	80	100		57.5	57.2	57	56.7	56.5	56	55.5	54.7	54	52.9	51.5	47.6	43	37

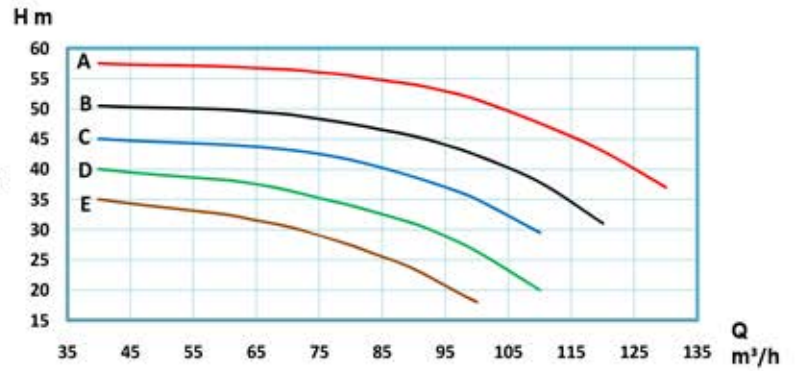
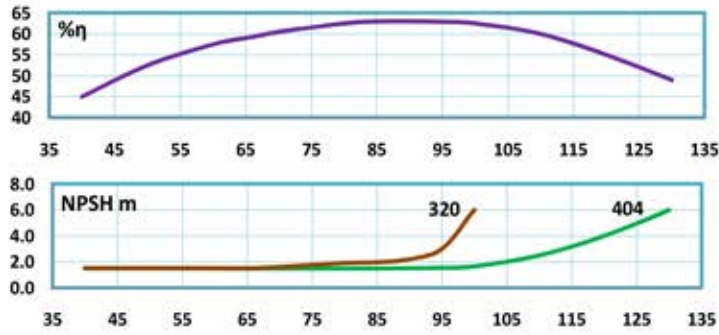

نیم پمپ	قدرت		حریان A	قطر پروانه D (mm)	قطر فلاج پمپ (mm)		آبدهی (m ³ /h)	40	60	70	80	90	100	120	130	140	150	160	170	180	190
	KW	HP			رانس	مکس		H (m)													
ETA4 100-160 E	2.2	3	5	150/110	100	125	H (m)	4.6	4.4	4.3	4.2	4	3.8	3.3	3	2.6	2.2	*	*	*	*
ETA4 100-160 D	2.2	3	5	160/120	100	125		5.5	5.3	5.1	5	4.8	4.6	4.2	3.9	3.6	3.2	2.8	2.4	*	*
ETA4 100-160 C	3	4	7	169/130	100	125		6.4	6.2	6.1	6	5.8	5.6	5.2	4.9	4.6	4.3	3.9	3.5	*	*
ETA4 100-160 B	3	4	7	169/150	100	125		7.4	7.2	7.1	7	6.8	6.6	6.2	5.9	5.6	5.3	4.9	4.5	4	3.5
ETA4 100-160 A	4	5.5	9	169	100	125		8.3	8.1	8	7.8	7.7	7.5	7.1	6.8	6.5	6.2	5.8	5.4	4.9	4.4

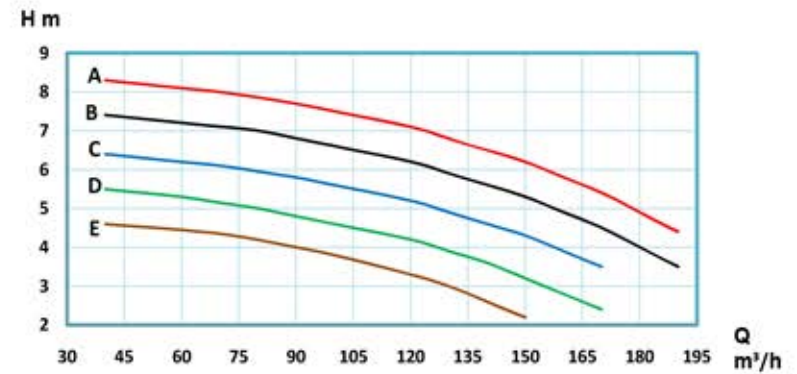
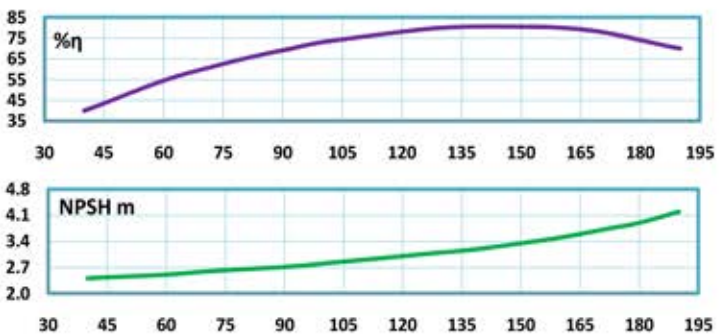

نیم پمپ	قدرت		حریان A	قطر پروانه D (mm)	قطر فلاج پمپ (mm)		آبدهی (m ³ /h)	40	60	70	80	90	100	120	130	140	150	160	170	180	190	
	KW	HP			رانس	مکس		H (m)														
ETA4 100-200 E	4	5.5	9	170	100	125	H (m)	9.4	9.1	8.8	8.5	8.1	7.7	6.5	5.7	4.7	3.3	*	*	*	*	
ETA4 100-200 D	5.5	7.5	12	180	100	125		10.5	10.2	10	9.8	9.5	9.2	8.2	7.6	6.8	5.6	*	*	*	*	
ETA4 100-200 C	5.5	7.5	12	190	100	125		11.8	11.6	11.4	11.2	11	10.7	10	9.4	8.6	7.5	6.3	*	*	*	*
ETA4 100-200 B	7.5	10	16	200	100	125		13.3	13.1	13	12.8	12.6	12.4	11.8	11.3	10.6	9.8	8.7	7.5	*	*	
ETA4 100-200 A	7.5	10	16	209	100	125		14.8	14.7	14.7	14.6	14.5	14.3	13.8	13.3	12.7	11.9	11.1	10.2	9.1	7.6	

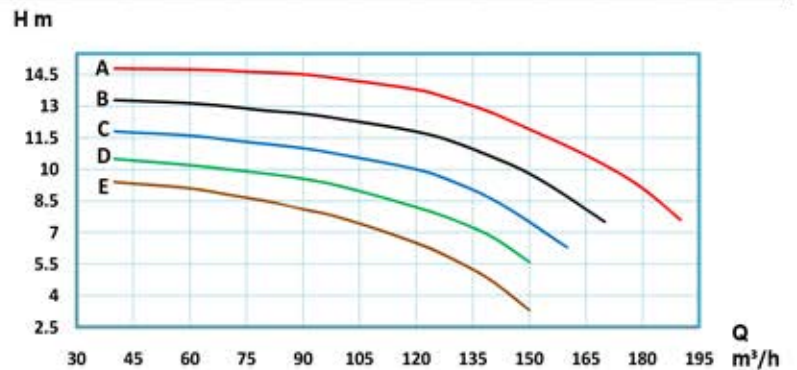
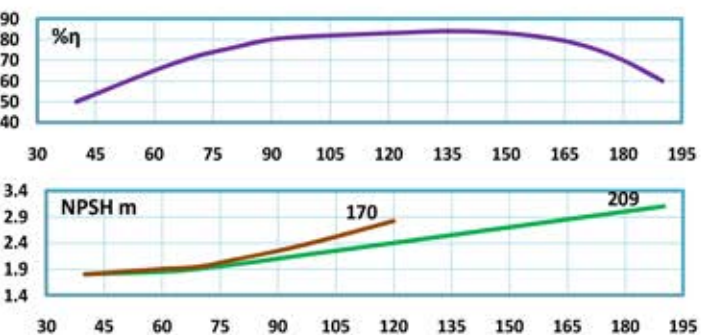

نیم پمپ	قدرت		حریان A	قطر پروانه D (mm)	قطر فلاج پمپ (mm)		آبدهی (m ³ /h)	40	45	50	55	60	65	70	75	80	90	100	110	120	126	
	KW	HP			راش	مکش		40	45	50	55	60	65	70	75	80	90	100	110	120	126	
ETA4 80-200 E	2.2	3	5	170	80	100	H (m)	8.7	8.5	8.2	7.9	7.6	7.2	6.7	6.2	5.7	4.5	*	*	*	*	
ETA4 80-200 D	3	4	7	180	80	100		9.9	9.8	9.6	9.4	9.1	8.8	8.4	8	7.5	6.4	4.8	*	*	*	*
ETA4 80-200 C	4	5.5	9	190	80	100		11.3	11.2	11.1	10.9	10.7	10.4	10.1	9.7	9.2	8.1	6.7	5.2	*	*	*
ETA4 80-200 B	4	5.5	9	200	80	100		13	12.9	12.7	12.5	12.3	12	11.6	11.2	10.8	9.8	8.6	7.4	5.9	*	*
ETA4 80-200 A	5.5	7.5	12	209	80	100		14.3	14.2	14.1	13.9	13.7	13.4	13.1	12.8	12.4	11.5	10.5	9.2	7.7	6.8	*

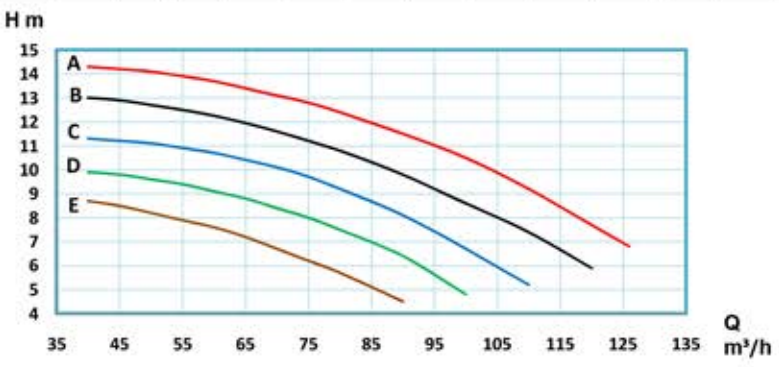
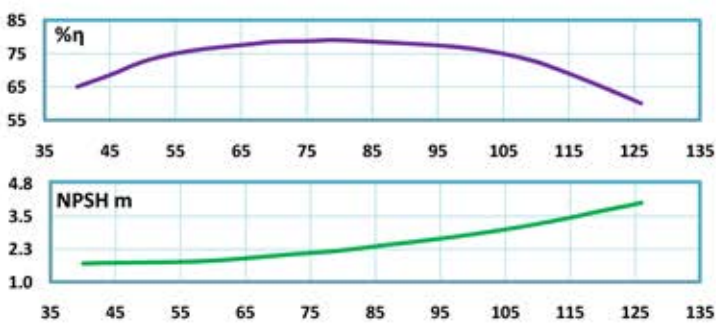

نیم پمپ	قدرت		حریان A	قطر پروانه D (mm)	قطر فلاج پمپ (mm)		آبدهی (m ³ /h)	40	50	60	70	80	90	100	110	115	120	130	140	145	150	
	KW	HP			راش	مکش		40	50	60	70	80	90	100	110	115	120	130	140	145	150	
ETA4 80-250 F	4	5.5	9	210	80	100	H (m)	14.2	13.8	13.3	12.5	11.4	10	8.5	6.5	*	*	*	*	*	*	
ETA4 80-250 E	5.5	7.5	12	220	80	100		15.8	15.4	15	14.4	13.5	12.4	10.9	9	8	7	*	*	*	*	
ETA4 80-250 D	7.5	10	16	230	80	100		17.5	17.2	16.8	16.3	15.5	14.4	12.9	11	10.1	9	*	*	*	*	
ETA4 80-250 C	7.5	10	16	240	80	100		19.2	19	18.6	18	17.3	16.4	15.2	13.7	12.8	11.9	10	8.1	*	*	
ETA4 80-250 B	11	15	22	250	80	100		21.3	21	20.7	20.4	19.9	19.1	18	16.5	15.7	14.8	13	11	9.8	*	*
ETA4 80-250 A	11	15	22	259	80	100		22.6	22.5	22.3	21.9	21.4	20.7	19.7	18.5	17.8	17	15.3	13.2	12	10.5	*

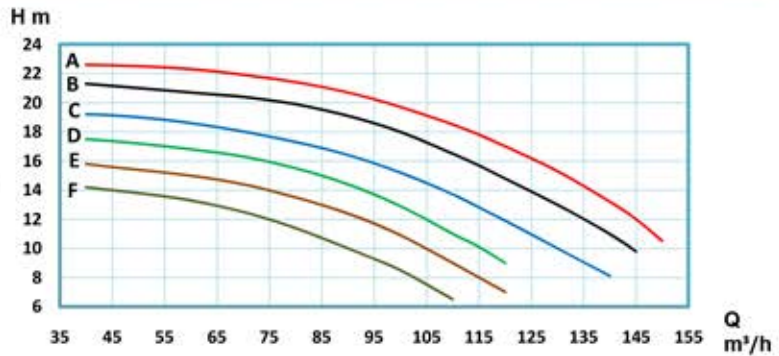
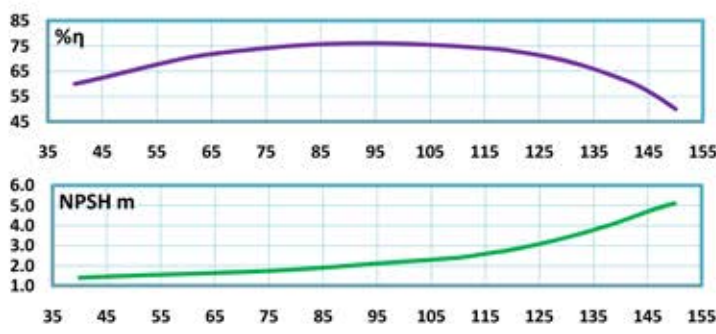

نیم پمپ	قدرت		حریان A	قطر پروانه D (mm)	قطر فلاج پمپ (mm)		آبدهی (m ³ /h)	40	50	60	70	80	85	90	100	110	120	125	130	140	155	
	KW	HP			راش	مکش		40	50	60	70	80	85	90	100	110	120	125	130	140	155	
ETA4 80-315 F	9.2	12.5	18	270	80	100	H (m)	25	24.4	23.8	22.9	21.8	21.1	20.3	18.2	15.7	13	*	*	*	*	
ETA4 80-315 E	11	15	22	280	80	100		27	26.5	26	25.1	24	23.3	22.4	20.5	18	15.5	14.2	12.8	*	*	
ETA4 80-315 D	15	20	29	290	80	100		29	28.7	28.1	27.5	26.6	26	25.3	23.5	21.5	19	17.5	16	*	*	
ETA4 80-315 C	15	20	29	300	80	100		31.5	31	30.5	29.9	29.1	28.6	28	26.6	24.8	22.5	21.2	19.9	17	*	*
ETA4 80-315 B	15	20	29	310	80	100		34	33.7	33.2	32.7	32	31.5	30.9	29.5	28.1	26.3	25.3	24	21	*	*
ETA4 80-315 A	18.5	25	38	319	80	100		36.3	36	35.5	35	34.3	33.8	33.3	32	30.5	28.7	27.6	26.5	24	19.5	*

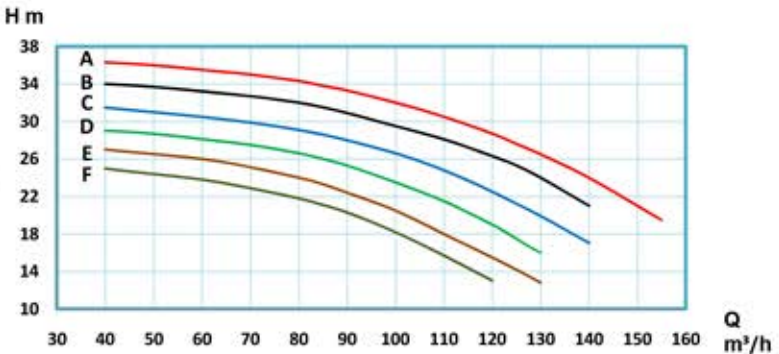
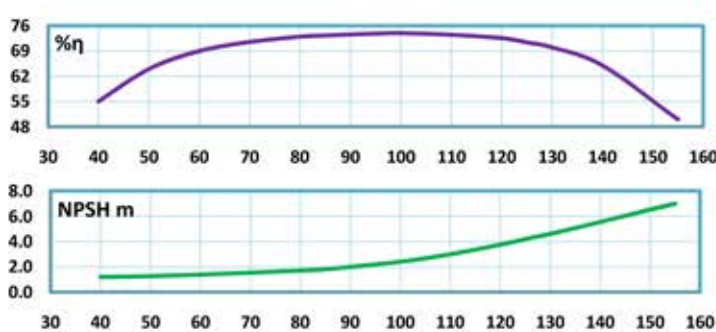

نیم پمپ	قدرت		حریان A	قطر پروانه D (mm)	قطر فلاج پمپ (mm)		آبدهی (m ³ /h)	20	25	30	35	40	45	50	55	60	65	70	75	80	88
	KW	HP			راش	مکش		20	25	30	35	40	45	50	55	60	65	70	75	80	88
	H (m)																				
ETA4 65-250 F	3	4	7	210	65	80	H (m)	14.9	14.7	14.4	14	13.5	12.8	12.1	11.1	10	8.5	*	*	*	*
ETA4 65-250 E	4	5.5	9	220	65	80		16.5	16.3	16	15.6	15.2	14.6	14	13.1	12.1	10.8	9.5	*	*	*
ETA4 65-250 D	5.5	7.5	12	230	65	80		18.2	18	17.7	17.3	17	16.5	15.9	15	14	12.7	11.3	9.5	*	*
ETA4 65-250 C	5.5	7.5	12	240	65	80		20	19.7	19.4	19.1	18.7	18.3	17.8	17	16	14.8	13.5	11.7	9.7	*
ETA4 65-250 B	7.5	10	16	250	65	80		21.8	21.5	21.3	21	20.7	20.3	19.8	19.2	18.4	17.4	16.3	15	13.5	*
ETA4 65-250 A	7.5	10	16	259	65	80		24	23.8	23.5	23.1	22.7	22.3	21.8	21.1	20.4	19.4	18.4	17.2	15.6	12.8

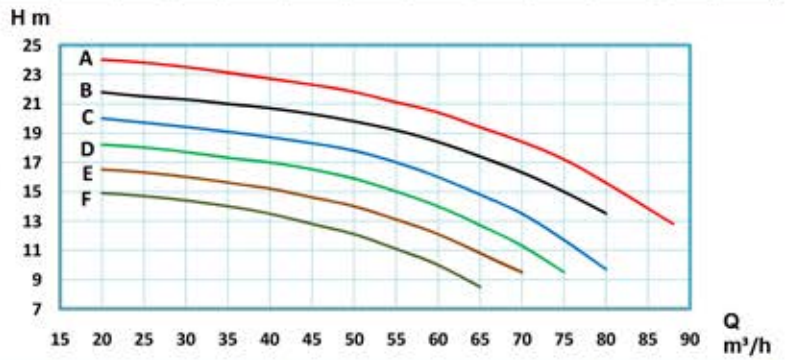
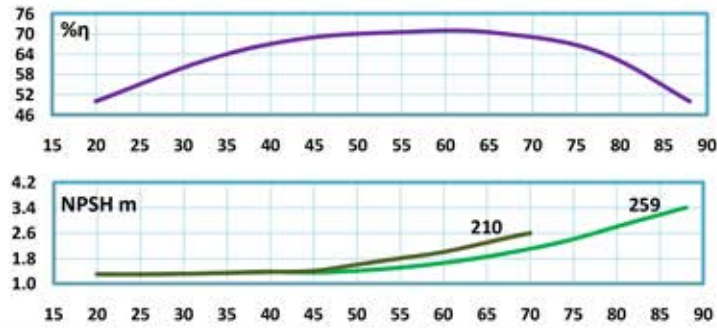

نیم پمپ	قدرت		حریان A	قطر پروانه D (mm)	قطر فلاج پمپ (mm)		آبدهی (m ³ /h)	20	25	30	35	40	45	50	55	60	65	70	75	80	90
	KW	HP			راش	مکش		20	25	30	35	40	45	50	55	60	65	70	75	80	90
	H (m)																				
ETA4 65-315 F	5.5	7.5	12	270	65	80	H (m)	23.7	23.5	23	22.5	21.9	21	19.9	18.5	17	15.5	*	*	*	*
ETA4 65-315 E	7.5	10	16	280	65	80		26	25.9	25.7	25.3	24.7	23.9	22.9	21.6	20.1	18.4	16.5	*	*	*
ETA4 65-315 D	11	15	22	290	65	80		27.9	27.8	27.6	27.3	26.9	26.2	25.4	24.2	22.9	21.5	20	18	*	*
ETA4 65-315 C	11	15	22	300	65	80		30.2	30	29.8	29.4	29	28.5	27.8	26.7	25.5	24	22.3	20.2	18	*
ETA4 65-315 B	11	15	22	310	65	80		32.3	32.1	31.9	31.5	31.1	30.5	29.9	29	27.9	26.5	25	23.2	21	*
ETA4 65-315 A	11	15	22	319	65	80		35	34.8	34.5	34.1	33.6	33	32.3	31.5	30.4	29	27.5	25.7	23.9	19.5

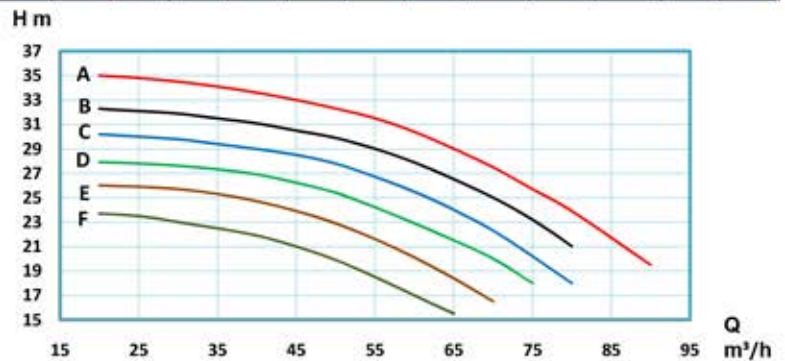
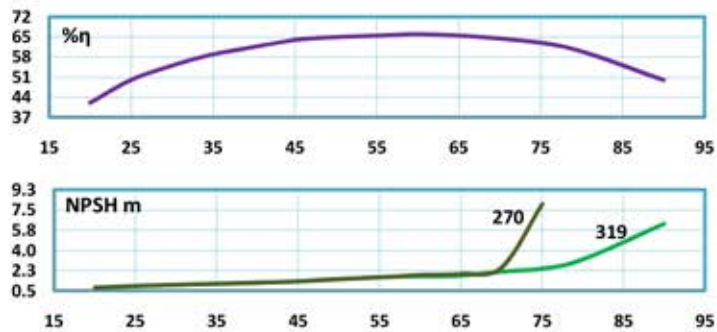

نیم پمپ	قدرت		حریان A	قطر پروانه D (mm)	قطر فلاج پمپ (mm)		آبدهی (m ³ /h)	40	50	60	70	80	90	100	110	115	120	125	130	135	138
	KW	HP			راش	مکش		40	50	60	70	80	90	100	110	115	120	125	130	135	138
	H (m)																				
ETA4 80-160 E	1.1	1.5	3	130	80	100	H (m)	4.5	4.2	3.9	3.5	3	2.3	1.5	*	*	*	*	*	*	*
ETA4 80-160 D	1.1	1.5	3	140	80	100		5.6	5.4	5.1	4.7	4.2	3.6	3	2.2	1.7	*	*	*	*	*
ETA4 80-160 C	2.2	3	5	150	80	100		6.8	6.7	6.4	6	5.5	4.9	4.2	3.4	3	2.5	*	*	*	*
ETA4 80-160 B	2.2	3	5	160	80	100		8.2	8	7.7	7.4	7	6.5	5.8	5	4.5	4	3.5	2.9	*	*
ETA4 80-160 A	3	4	7	169	80	100		9.4	9.3	9.1	8.9	8.6	8.2	7.6	6.9	6.5	6	5.5	4.9	4.2	3.7

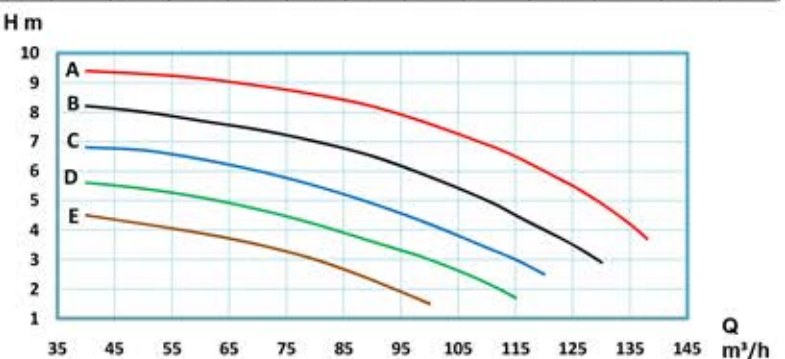
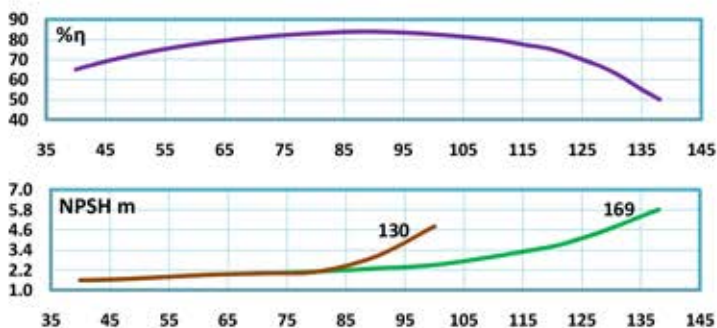

نیم پمپ	قدرت		حریان A	قطر پروانه D (mm)	قطر فلانچ پمپ (mm)		آبدهی (m ³ /h)	20	25	30	35	40	45	48	50	55	60	65	70	80	85
	KW	HP			رانش	مکش		20	25	30	35	40	45	48	50	55	60	65	70	80	85
ETA4 65-125 D	0.55	0.75	1	110	65	80	H (m)	3.4	3.2	3	2.7	2.4	2.1	1.9	1.7	*	*	*	*	*	*
ETA4 65-125 C	0.75	1	1	120	65	80		4.2	4.1	3.9	3.7	3.4	3	2.8	2.6	2.2	1.8	*	*	*	*
ETA4 65-125 B	1.1	1.5	3	130	65	80		5.2	5	4.8	4.6	4.4	4.1	3.9	3.7	3.3	2.8	2.2	1.6	*	*
ETA4 65-125 A	1.5	2	4	139	65	80		6.2	6.1	6	5.8	5.6	5.4	5.3	5.1	4.9	4.6	4.2	3.8	2.7	2.1

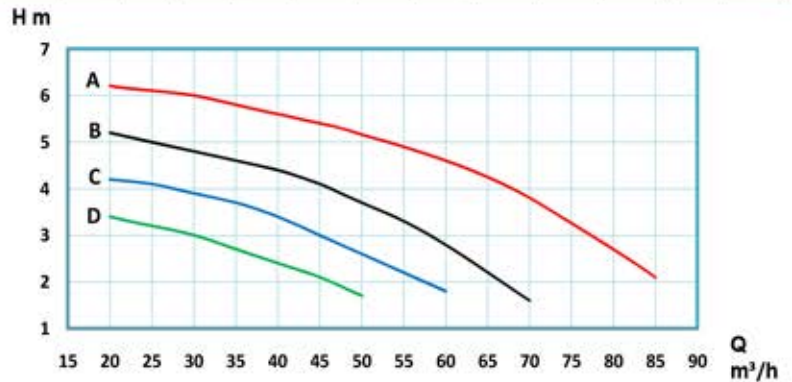
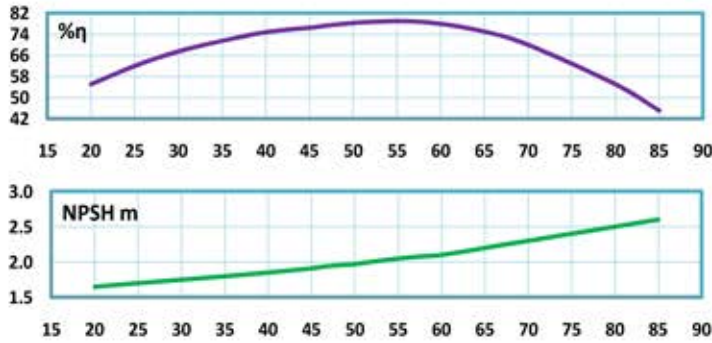

نیم پمپ	قدرت		حریان A	قطر پروانه D (mm)	قطر فلانچ پمپ (mm)		آبدهی (m ³ /h)	20	25	30	35	40	45	50	55	60	65	70	75	80	90
	KW	HP			رانش	مکش		20	25	30	35	40	45	50	55	60	65	70	75	80	90
ETA4 65-160 E	0.75	1	2	130	65	80	H (m)	5	4.8	4.6	4.3	4	3.6	3	2.3	1.6	*	*	*	*	*
ETA4 65-160 D	1.1	1.5	3	140	65	80		6.1	5.9	5.7	5.4	5	4.6	4.1	3.6	3	2.2	*	*	*	*
ETA4 65-160 C	1.5	2	4	150	65	80		7.3	7.1	6.9	6.6	6.3	5.9	5.4	4.8	4.2	3.5	2.8	1.9	*	*
ETA4 65-160 B	1.5	2	4	160	65	80		8.6	8.4	8.2	7.9	7.6	7.3	6.9	6.3	5.7	5	4.3	3.6	2.9	*
ETA4 65-160 A	2.2	3	5	169	65	80		9.6	9.5	9.4	9.2	9	8.7	8.3	7.8	7.3	6.7	6.1	5.4	4.6	2.7

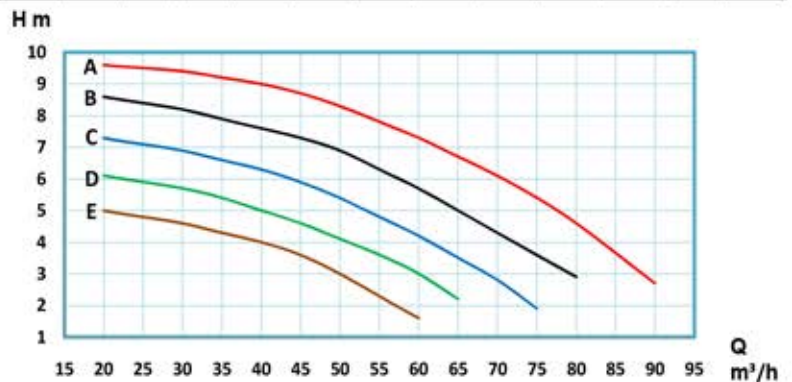
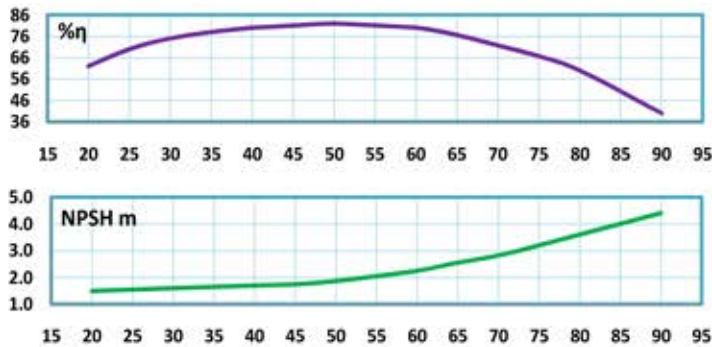

نیم پمپ	قدرت		حریان A	قطر پروانه D (mm)	قطر فلانچ پمپ (mm)		آبدهی (m ³ /h)	20	25	30	35	40	45	48	50	55	60	65	70	75	82
	KW	HP			رانش	مکش		20	25	30	35	40	45	48	50	55	60	65	70	75	82
ETA4 65-200 E	1.5	2	4	170	65	80	H (m)	9.8	9.6	9.3	8.9	8.3	7.6	7.3	7	6.3	5.6	*	*	*	*
ETA4 65-200 D	2.2	3	5	180	65	80		10.9	10.7	10.5	10.1	9.6	9	8.7	8.4	7.8	7.1	6.3	5.4	*	*
ETA4 65-200 C	3	4	7	190	65	80		12.4	12.2	11.95	11.6	11.2	10.7	10.4	10.1	9.45	8.8	7.9	7	*	*
ETA4 65-200 B	3	4	7	200	65	80		13.7	13.5	13.3	13	12.6	12.2	12	11.7	11.1	10.5	9.8	9	8	*
ETA4 65-200 A	4	5.5	9	209	65	80		14.9	14.7	14.5	14.3	14	13.6	13.4	13.2	12.8	12.3	11.7	11	10.1	8.7

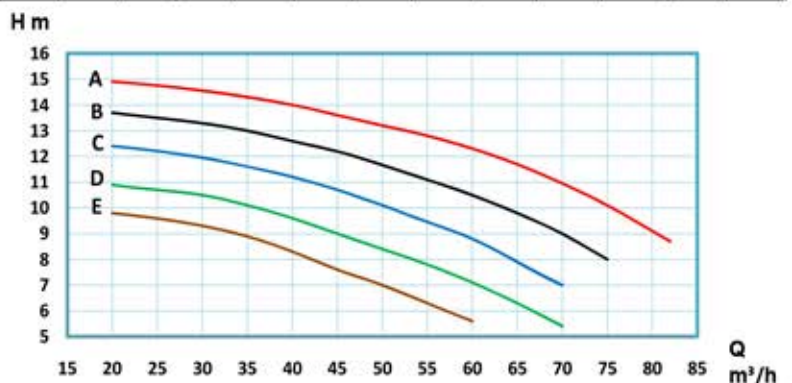
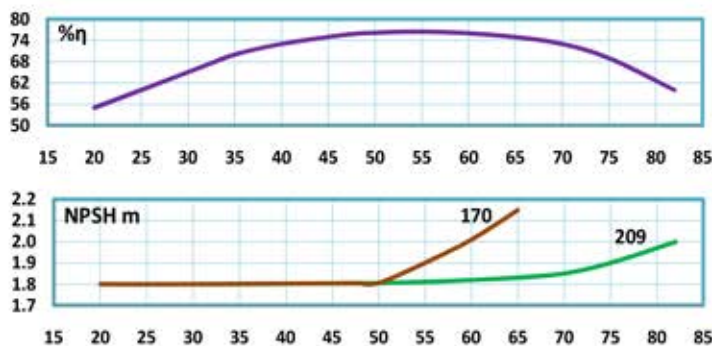

نوع پمپ	قدرت		حریان A	قطر پروانه D (mm)	قطر فلانچ پمپ (mm)		آبدهی (m ³ /h)	15	17.5	20	22.5	25	27.5	30	31	32.5	34	35	37.5	40	41	
	KW	HP			راش	مکش		H (m)														
ETA4 50-200 E	1.1	1.5	3	170	50	65	H (m)	9.2	8.9	8.5	8.1	7.6	*	*	*	*	*	*	*	*	*	*
ETA4 50-200 D	1.5	2	4	180	50	65		10.4	10.2	9.9	9.6	9.2	8.7	8.2	8	*	*	*	*	*	*	*
ETA4 50-200 C	1.5	2	4	190	50	65		11.8	11.6	11.3	11	10.7	10.4	10	9.8	9.5	9.1	8.8	*	*	*	*
ETA4 50-200 B	2.2	3	5	200	50	65		13.2	13	12.8	12.5	12.2	11.9	11.6	11.4	11.1	10.8	10.6	9.9	9.2	9.2	*
ETA4 50-200 A	2.2	3	5	209	50	65		14.5	14.3	14.1	13.9	13.7	13.4	13.1	13	12.8	12.5	12.4	11.9	11.2	10.8	10.8

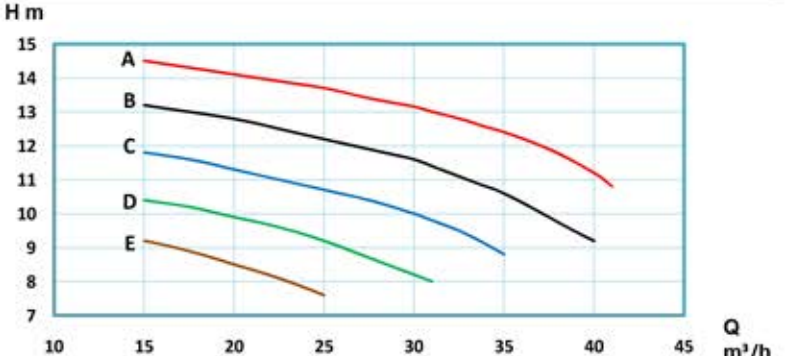
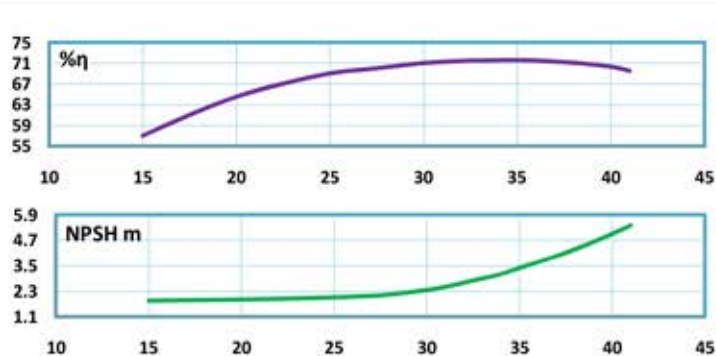

نوع پمپ	قدرت		حریان A	قطر پروانه D (mm)	قطر فلانچ پمپ (mm)		آبدهی (m ³ /h)	15	18	20	23	25	28	30	31	33	34	35	38	40	45	
	KW	HP			راش	مکش		H (m)														
ETA4 50-250 E	2.2	3	5	220	50	65	H (m)	15	14.6	14.2	13.6	13	12.1	11.2	10.6	10	9.5	8.7	*	*	*	
ETA4 50-250 D	2.2	3	5	230	50	65		16.7	16.2	15.6	15.1	14.5	13.7	12.8	12.3	11.7	11.3	10.5	9	*	*	
ETA4 50-250 C	3	4	7	240	50	65		18.4	18	17.5	17	16.5	15.6	14.7	14.2	13.6	13.2	12.5	11.1	9.6	*	
ETA4 50-250 B	3	4	7	250	50	65		20.2	19.8	19.5	19	18.5	17.8	17	16.5	16	15.5	14.8	13.5	12	12	*
ETA4 50-250 A	4	5.5	9	259	50	65		22	21.7	21.4	20.9	20.4	19.8	19.2	18.8	18.3	17.9	17.3	16.1	14.8	12	12

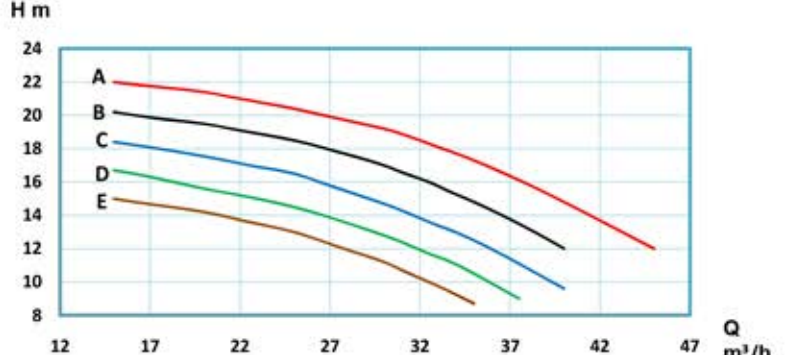
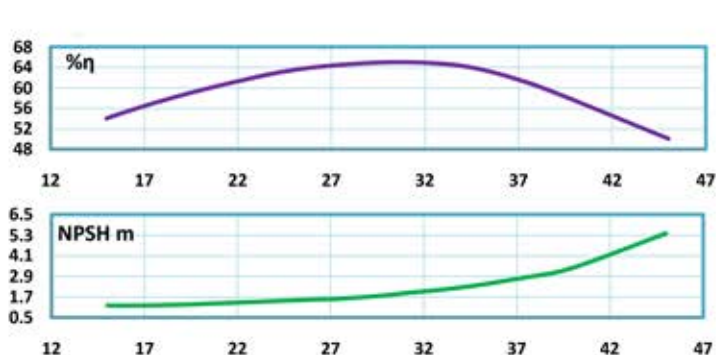

نوع پمپ	قدرت		حریان A	قطر پروانه D (mm)	قطر فلانچ پمپ (mm)		آبدهی (m ³ /h)	15	18	20	23	25	28	30	31	33	34	35	38	40	45
	KW	HP			راش	مکش		H (m)													
ETA4 50-315 F	4	5.5	9	270	50	65	H (m)	23.8	23.4	23	22.5	21.9	21.1	20.2	19.6	19	18.4	17.5	*	*	*
ETA4 50-315 E	4	5.5	9	280	50	65		26	25.5	25	24.5	24	23.3	22.4	21.9	21.3	20.8	19.9	18	*	*
ETA4 50-315 D	5.5	7.5	12	290	50	65		28	27.5	27	26.6	26.1	25.5	24.8	24.3	23.8	23.3	22.5	21	19.3	*
ETA4 50-315 C	7.5	10	16	300	50	65		30.5	30	29.5	29	28.4	27.7	27	26.6	26.1	25.7	25	23.9	22.5	*
ETA4 50-315 B	7.5	10	16	310	50	65		33	32.7	32.4	31.9	31.3	30.7	30	29.5	29	28.5	27.9	26.5	25	*
ETA4 50-315 A	7.5	10	16	319	50	65		35.5	35.2	34.9	34.5	34	33.4	32.7	32.3	31.8	31.4	30.8	29.4	27.9	23.5

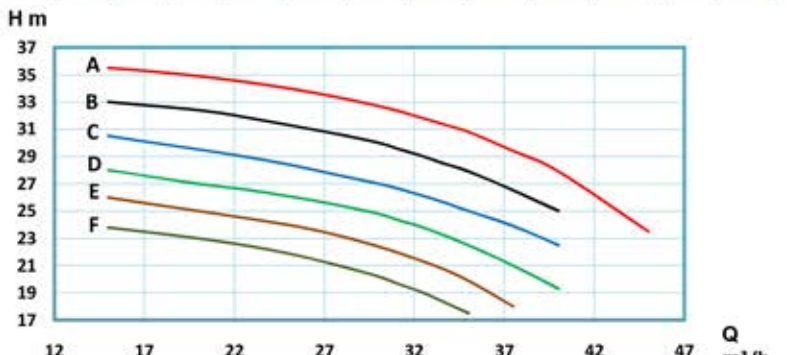

نوع پمپ	قدرت		حریان A	قطر پروانه D (mm)	قطر فلانچ پمپ (mm)		آبدهی (m ³ /h)	15	16	17	18	19	20	21	22	24	25	26	27	28	30	
	KW	HP			راش	مکش																
ETA4 40-250 F	1.1	1.5	3	210	40	65	H (m)	13	12.8	12.5	12.1	11.6	10.9	10.1	9.2	*	*	*	*	*	*	*
ETA4 40-250 E	1.5	2	4	220	40	65		14.7	14.5	14.2	13.9	13.6	13.1	12.6	12	10.5	9.5	*	*	*	*	*
ETA4 40-250 D	2.2	3	5	230	40	65		16.4	16.2	16	15.7	15.3	14.9	14.5	14	12.8	12.1	11.4	10.5	*	*	*
ETA4 40-250 C	3	4	7	240	40	65		18.9	18.7	18.4	18	17.6	17.2	16.7	16.2	15.1	14.5	13.8	13	12	*	*
ETA4 40-250 B	3	4	7	250	40	65		20.8	20.7	20.5	20.2	19.8	19.4	19	18.6	17.7	17.2	16.6	15.8	15	13.2	*
ETA4 40-250 A	4	5.5	9	259	40	65		22.8	22.7	22.5	22.2	21.9	21.6	21.3	21	20.1	19.6	19.1	18.4	17.7	16	*

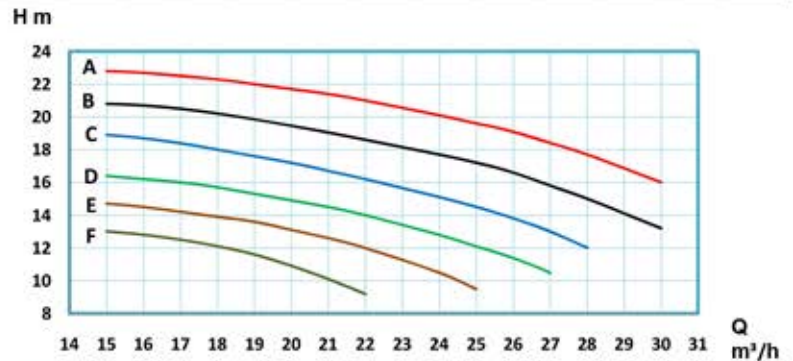
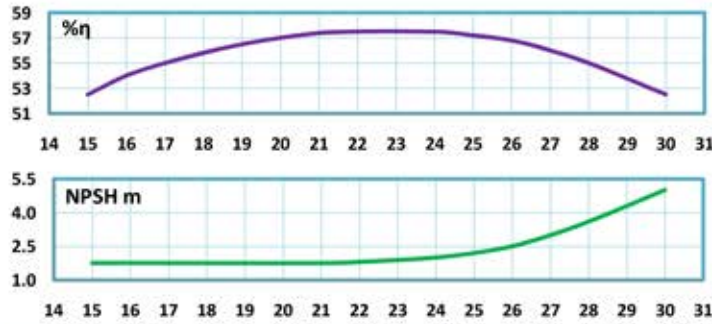

نوع پمپ	قدرت		حریان A	قطر پروانه D (mm)	قطر فلانچ پمپ (mm)		آبدهی (m ³ /h)	6	7	8	9	10	11	11	12	13	14	15	15	16	17	
	KW	HP			راش	مکش																
ETA4 40-315 F	2.2	3	5	270	40	65	H (m)	24.2	23.9	23.7	23.3	22.6	22.1	21.3	19.1	*	*	*	*	*	*	*
ETA4 40-315 E	2.2	3	5	280	40	65		26.7	26.4	26	25.7	25.2	24.8	24.3	22.9	20.7	18	*	*	*	*	
ETA4 40-315 D	3	4	7	290	40	65		29	28.7	28.5	28.2	27.8	27.5	27.1	26.1	24.8	22.4	20.7	19	*	*	
ETA4 40-315 C	4	5.5	9	300	40	65		31	30.9	30.8	30.7	30.4	30.1	29.7	28.8	27.5	25.5	24	22	*	*	
ETA4 40-315 B	4	5.5	9	310	40	65		34.2	34.1	34	33.9	33.8	33.6	33.4	32.7	31.4	29.3	27.9	26.5	23	*	
ETA4 40-315 A	4	5.5	9	319	40	65		37.4	37.3	37.2	37	36.7	36.5	36.2	35.5	34.4	33.1	32.1	31	28	24	*

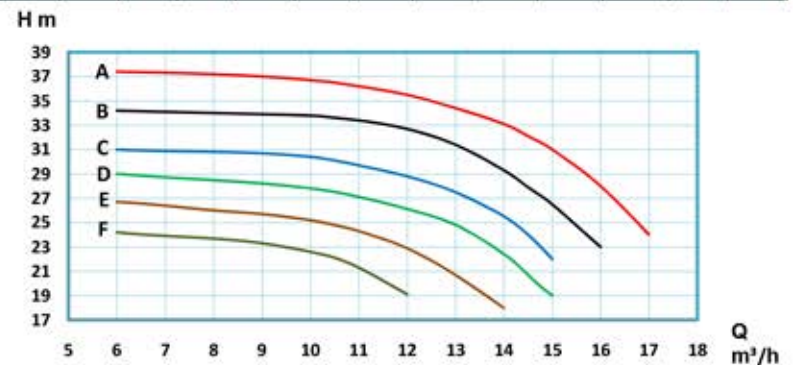
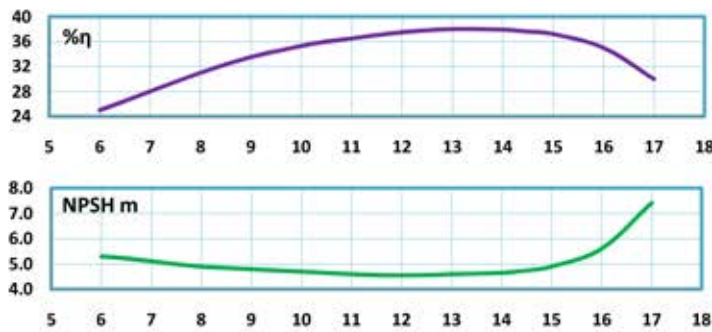

نوع پمپ	قدرت		حریان A	قطر پروانه D (mm)	قطر فلانچ پمپ (mm)		آبدهی (m ³ /h)	10	12	15	17.5	20	22.5	25	26	28	30	33	35	37	39
	KW	HP			راش	مکش															
ETA4 50-160 E	0.55	0.75	1	130	50	65	H (m)	5.2	5.1	4.9	4.7	4.4	*	*	*	*	*	*	*	*	*
ETA4 50-160 D	0.55	0.75	1	140	50	65		6.2	6.1	5.9	5.7	5.4	5	4.6	4.4	*	*	*	*	*	*
ETA4 50-160 C	0.75	1	1	150	50	65		7.2	7.1	6.9	6.7	6.4	6	5.6	5.4	5	4.6	*	*	*	*
ETA4 50-160 B	1.1	1.5	3	160	50	65		8.2	8.1	7.9	7.7	7.4	7	6.6	6.4	6	5.6	5	*	*	*
ETA4 50-160 A	1.5	2	4	169	50	65		9.2	9.1	8.9	8.7	8.4	8.1	7.6	7.4	7	6.6	6	5.5	5	4.5

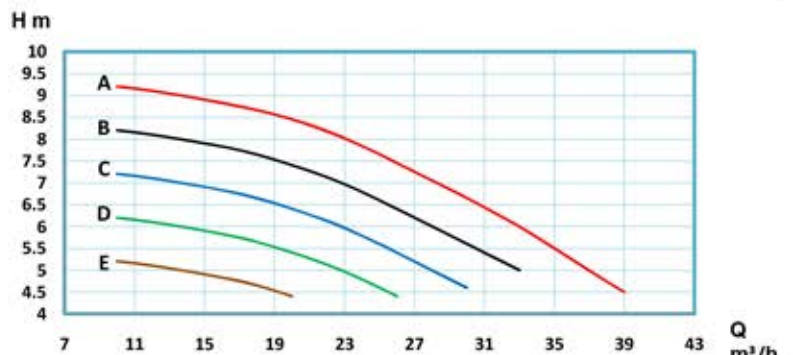
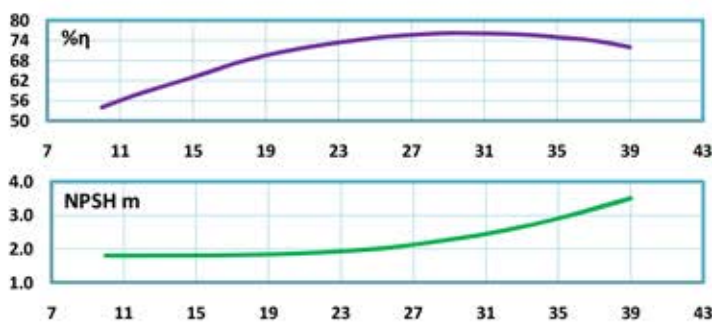

نیم پمپ	قدرت		حریان A	قطر پروانه D (mm)	قطر فلانچ پمپ (mm)		آبدهی (m ³ /h)	6	8	10	11	12	14	15	16	17	18	20	22	25	30
	KW	HP			راش	مکش															
ETA4 40-125 G	0.25	0.3	0.78	110	40	65	H (m)	3.5	3.3	3	2.8	2.6	2.1	1.8	1.5	1.2	*	*	*	*	*
ETA4 40-125 F	0.25	0.3	0.78	115	40	65		4	3.8	3.5	3.3	3.1	2.6	2.3	2	1.6	*	*	*	*	*
ETA4 40-125 E	0.25	0.3	0.78	120	40	65		4.4	4.2	3.9	3.7	3.5	3	2.7	2.4	2	1.6	*	*	*	*
ETA4 40-125 D	0.37	0.5	1	125	40	65		4.9	4.7	4.4	4.2	4	3.6	3.35	3.05	2.7	2.3	*	*	*	*
ETA4 40-125 C	0.37	0.5	1	130	40	65		5.3	5.2	4.9	4.7	4.5	4.1	3.8	3.5	3.2	2.8	*	*	*	*
ETA4 40-125 B	0.37	0.5	1	135	40	65		5.6	5.7	5.4	5.3	5.1	4.7	4.5	4.2	3.9	3.5	2.7	*	*	*
ETA4 40-125 A	0.37	0.5	1	139	40	65		6.2	6.1	5.9	5.7	5.5	5.1	5.9	4.6	4.3	3.9	3.2	*	*	*

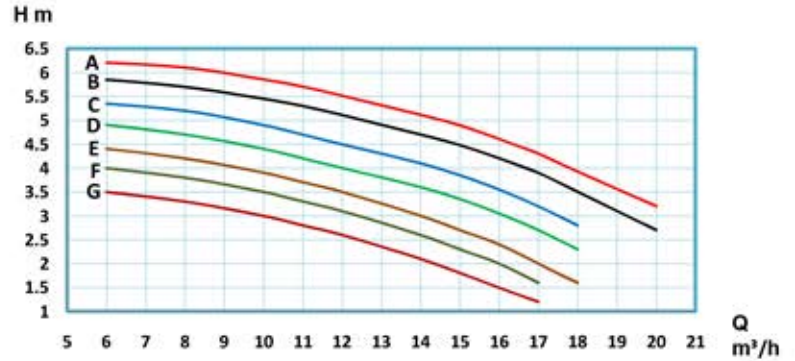
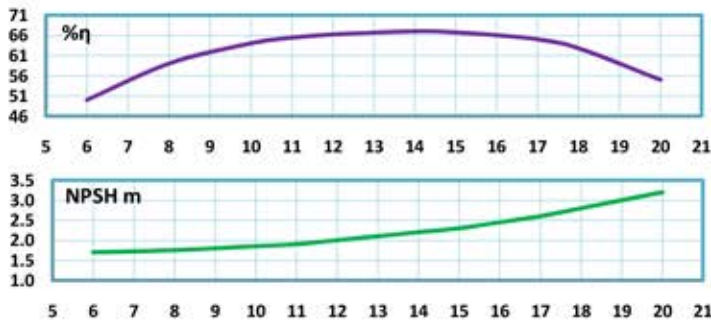

نیم پمپ	قدرت		حریان A	قطر پروانه D (mm)	قطر فلانچ پمپ (mm)		آبدهی (m ³ /h)	6	7	8	9	10	11	12	13	14	15	16	17	18	20
	KW	HP			راش	مکش															
ETA4 40-160 E	0.25	0.3	0.78	130	40	65	H (m)	5.6	5.4	5.2	4.9	4.5	4	*	*	*	*	*	*	*	*
ETA4 40-160 D	0.37	0.5	1	140	40	65		6.7	6.6	6.4	6.2	5.9	5.6	5.2	4.7	4	*	*	*	*	*
ETA4 40-160 C	0.55	0.75	1	150	40	65		7.7	7.6	7.5	7.4	7.2	6.9	6.6	6.2	5.7	5.2	*	*	*	*
ETA4 40-160 B	0.75	1	2	160	40	65		8.8	8.7	8.6	8.5	8.4	8.2	8	7.7	7.4	7	6.5	5.8	*	*
ETA4 40-160 A	0.75	1	2	169	40	65		9.9	9.8	9.7	9.6	9.5	9.4	9.2	9	8.8	8.5	8.2	7.7	7.2	5.8

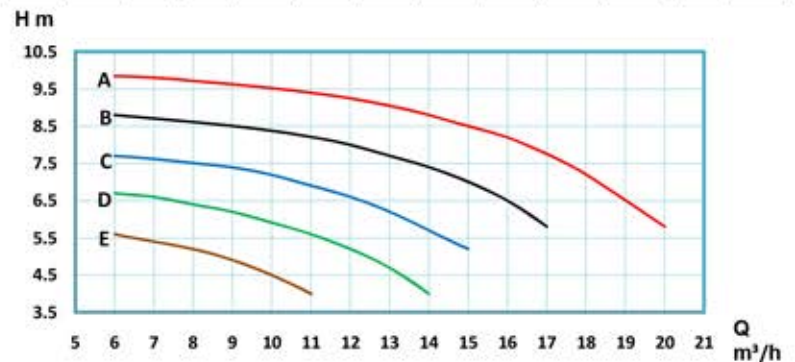
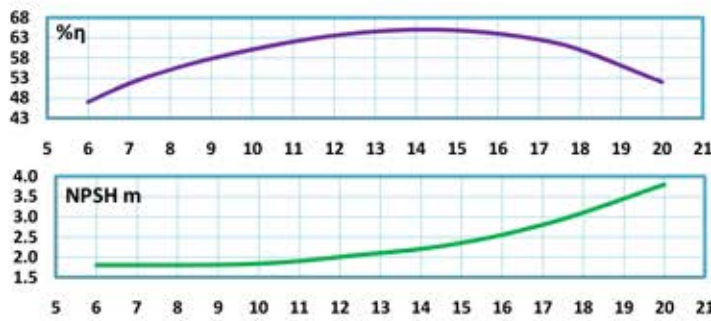

نیم پمپ	قدرت		حریان A	قطر پروانه D (mm)	قطر فلانچ پمپ (mm)		آبدهی (m ³ /h)	6	7	8	9	10	11	12	13	14	15	16	17	18	19
	KW	HP			راش	مکش															
ETA4 40-200 E	0.55	0.75	1	170	40	65	H (m)	9.3	9.1	8.8	8.4	7.9	7.2	6.2	*	*	*	*	*	*	*
ETA4 40-200 D	0.75	1	1	180	40	65		10.6	10.4	10.2	9.9	9.5	8.9	8.2	7.4	6.6	*	*	*	*	*
ETA4 40-200 C	1.1	1.5	3	190	40	65		12	11.8	11.6	11.3	11	10.6	10.1	9.4	8.7	*	*	*	*	*
ETA4 40-200 B	1.1	1.5	3	200	40	65		13.3	13.2	13	12.8	12.6	12.3	11.9	11.4	10.8	10.2	9.4	8.4	*	*
ETA4 40-200 A	1.5	2	4	209	40	65		14.6	14.5	14.4	14.2	14	13.8	13.5	13.1	12.7	12.2	11.5	10.8	9.8	8.8

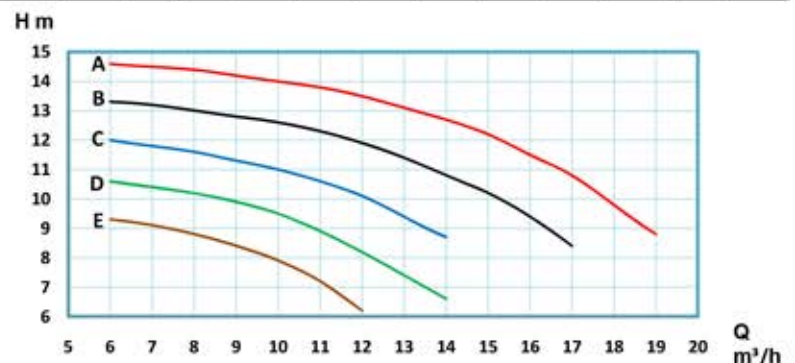
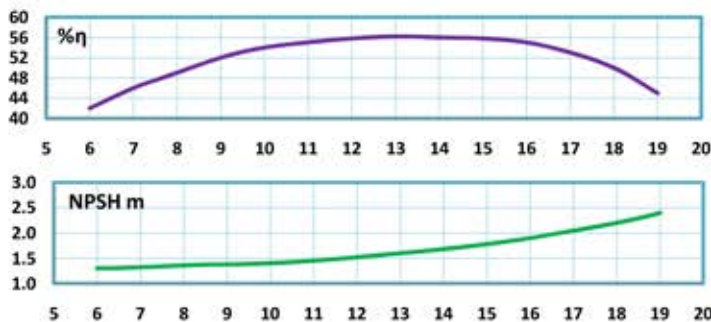

نوع پمپ	قدرت		حریان A	قطر پروانه D (mm)	قطر فلاج پمپ (mm)		اندهی (m ³ /h)	4	5	6	7	8	9	10	11	12	12.5	13	14	15	16	
	KW	HP			راش	مکش																
ETA4 32-160 E	0.25	0.34	0.78	130	32	50	H (m)	5.6	5.3	5	4.6	4.1	3.5	2.6	*	*	*	*	*	*	*	*
ETA4 32-160 D	0.37	0.5	1	140	32	50		6.6	6.4	6.1	5.8	5.4	4.9	4.3	3.7	3	*	*	*	*	*	*
ETA4 32-160 C	0.55	0.75	1.5	150	32	50		7.8	7.6	7.4	7.15	6.8	6.4	5.9	5.4	4.8	4.5	4.1	3.3	*	*	*
ETA4 32-160 B	0.55	0.75	1.5	160	32	50		8.8	8.7	8.5	8.3	8	7.7	7.3	6.8	6.3	6	5.8	5.2	4.5	3.8	
ETA4 32-160 A	0.75	1	2	169	32	50		10	9.8	9.7	9.4	9.2	8.9	8.6	8.2	7.8	7.5	7.3	6.8	6.2	5.5	

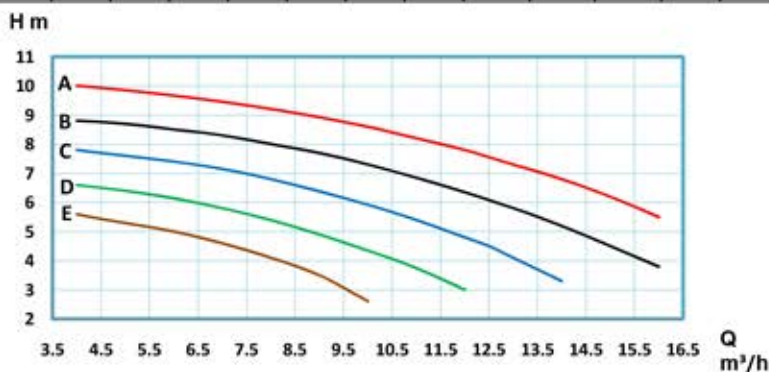
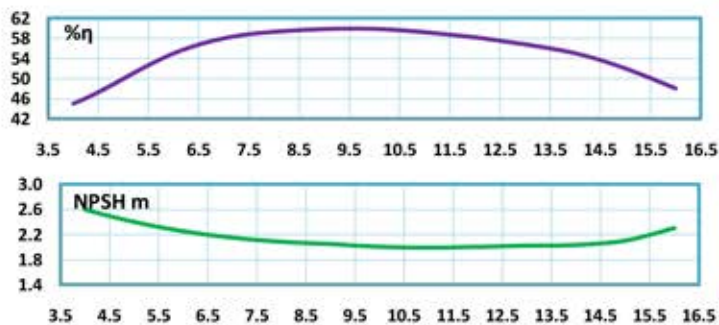

نوع پمپ	قدرت		حریان A	قطر پروانه D (mm)	قطر فلاج پمپ (mm)		اندهی (m ³ /h)	4	4.5	5	5.5	6	6.5	7	7.5	8	8.5	9	9.5	10	11	
	KW	HP			راش	مکش																
ETA4 32-200 E	0.37	0.5	1	170	32	50	H (m)	9.2	9	8.6	8	*	*	*	*	*	*	*	*	*	*	*
ETA4 32-200 D	0.55	0.75	1.5	180	32	50		10.6	10.3	10	9.6	9	*	*	*	*	*	*	*	*	*	*
ETA4 32-200 C	0.55	0.75	1.5	190	32	50		12	11.8	11.6	11.3	10.9	10.4	9.8	*	*	*	*	*	*	*	*
ETA4 32-200 B	0.75	1	2	200	32	50		13.4	13.3	13.1	12.9	12.6	12.3	11.8	11.2	10.4	*	*	*	*	*	*
ETA4 32-200 A	0.75	1	2	209	32	50		14.7	14.6	14.4	14.2	13.9	13.6	13.2	12.6	12	*	*	*	*	*	*

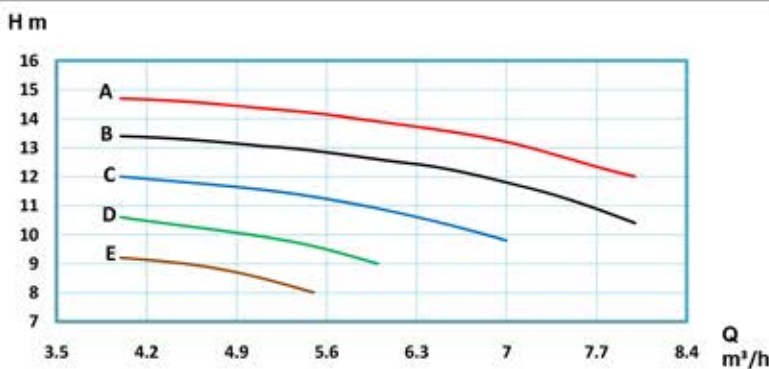
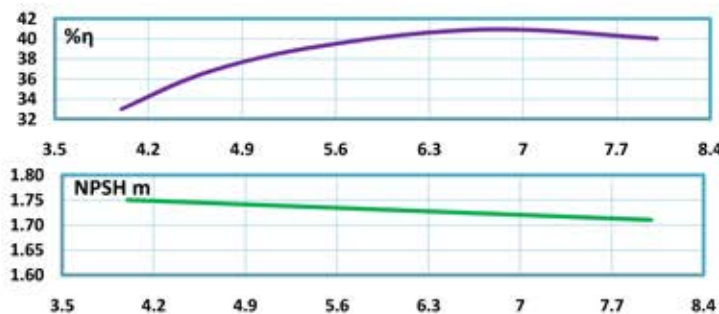

نوع پمپ	قدرت		حریان A	قطر پروانه D (mm)	قطر فلاج پمپ (mm)		اندهی (m ³ /h)	6	6.5	7	7.5	8	8.5	9	9.5	10	10.5	11	11.5	12	13
	KW	HP			راش	مکش															
ETA4 32-250 F	0.75	1	2	210	32	50	H (m)	12.8	11.9	10.5	*	*	*	*	*	*	*	*	*	*	*
ETA4 32-250 E	1.1	1.5	3	220	32	50		14.5	14.2	13.4	12	*	*	*	*	*	*	*	*	*	*
ETA4 32-250 D	1.5	2	4	230	32	50		16.3	16	15.5	14.8	14	*	*	*	*	*	*	*	*	*
ETA4 32-250 C	1.5	2	4	240	32	50		18	17.8	17.5	17	16.3	15.5	14.5	*	*	*	*	*	*	*
ETA4 32-250 B	1.5	2	4	250	32	50		20	19.8	19.5	19.1	18.5	17.8	17	16	15	*	*	*	*	*
ETA4 32-250 A	2.2	3	5	259	32	50		21.5	21.4	21.2	20.9	20.6	20.1	19.5	18.7	17.6	16	14	*	*	*

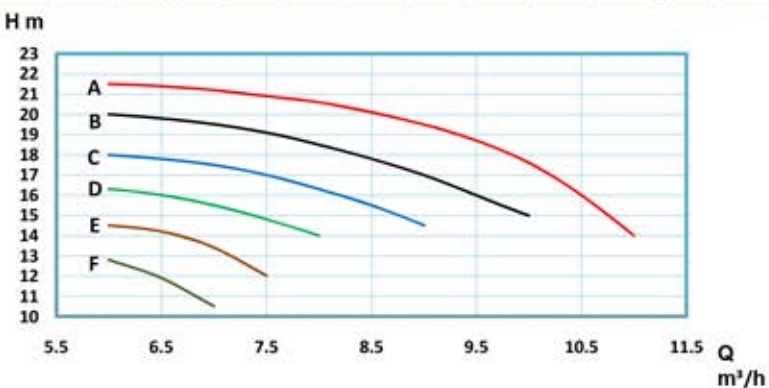
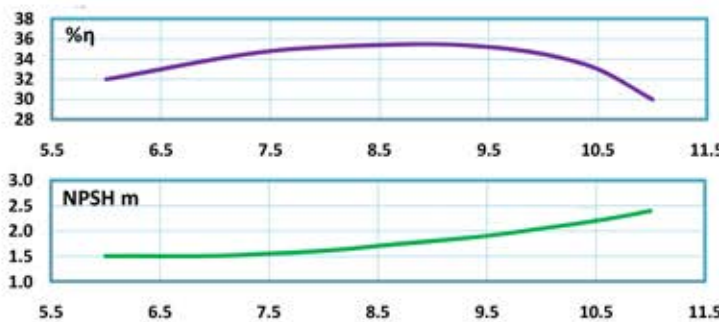

نقشه انفجاری پمپ ETA , ETA4

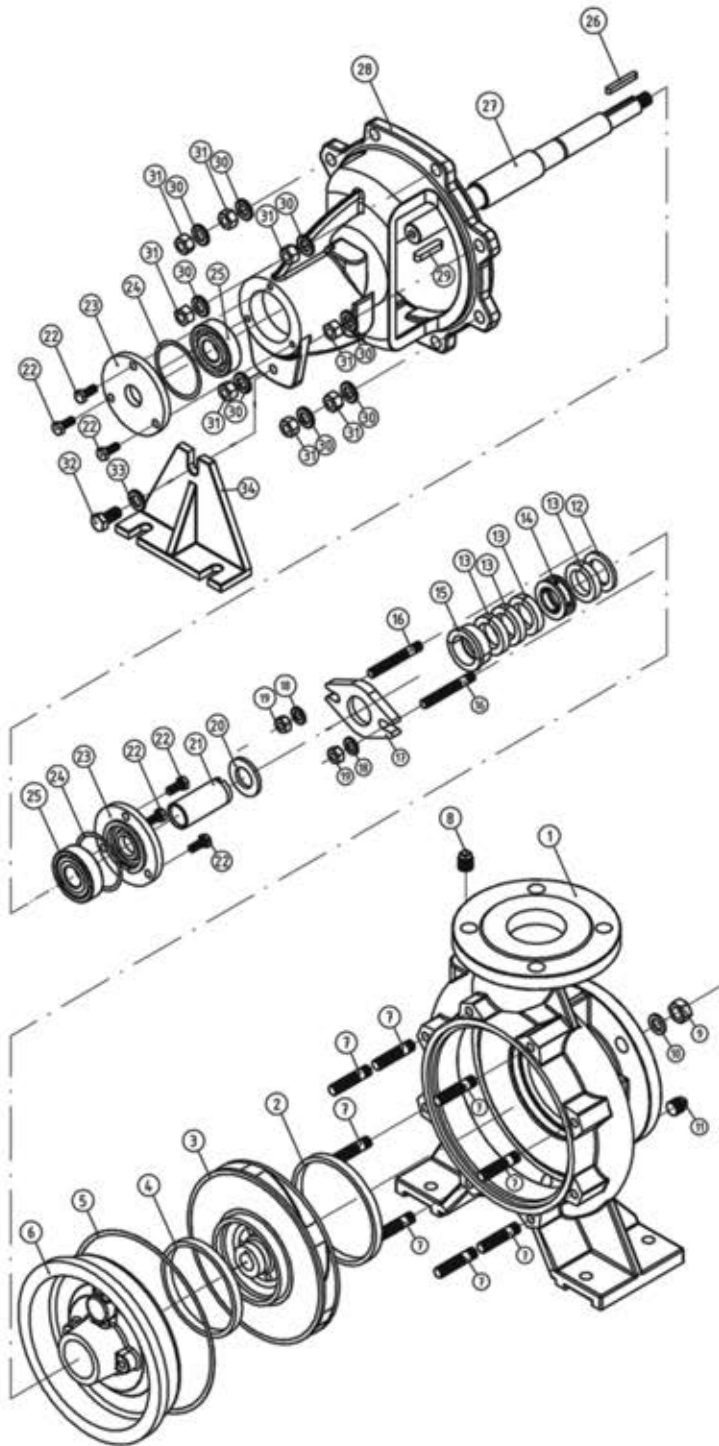

نام و مشخصات قطعات پمپ

جنس	نام قطعه	شماره در نقشه	کد قطعه
Cast Iron GG-25	محفظه رانش و مکش	1	601
Cast Iron GG-25	رینگ محفظه رانش و مکش	2	613
Cast Iron GG-25	پروانه	3	614
Cast Iron GG-25	رینگ محفظه یاتاقان	4	613
Paper Ring	واشر کاغذی	5	733
Cast Iron GG-25	سرپوش محفظه یاتاقان	6	694
Galvanized	پیچ دوسر دنده	7	725
Galvanized	درپوش	8	766
Galvanized	مهره سر شافت	9	619
Galvanized	واشر تخت	10	733
Galvanized	درپوش	11	766
CK - 45	واشر فشار	12	681
Graphite Strip	نوار گرافیتی	13	700
Hard Polymer	رینگ خنک کاری	14	699
Cast Iron GG-25	حلقه محفظه آب بندی	15	634
Galvanized	پیچ دو سر دنده	16	725
Cast Iron GG-25	عینکی	17	698
Galvanized	واشر تخت	18	733
Galvanized	مهره	19	729
Rubber	آب پخش کن	20	711
CK - 45	یوش پروانه	21	615
Galvanized	پیچ گلدان	22	726
Cast Iron GG-25	درپوش یاتاقان	23	697
Paper Ring	واشر کاغذی	24	733
Standard	بلبرینگ	25	538
CK - 45	خار پروانه	26	720
CK - 45	شافت	27	617
Cast Iron GG-25	پایه یاتاقان	28	650
CK - 45	خار کوپلینگ	29	720
Galvanized	واشر تخت	30	733
Galvanized	مهره	31	729
Galvanized	پیچ گلدان	32	726
Galvanized	واشر تخت	33	733
Cast Iron GG-25	پایه گونیا	34	649

جدول جنس قطعات پمپ ETA , ETA4

جنس قطعه بر اساس سیال مورد پمپاژ				نام قطعه	کد قطعه	ردیف
آب دارای املاح مضر ؛ نمک یا آب دریا	آبهای معمولی					
استنلس استیل	AISI 316	چدن	Cast Iron GG-25	محفظه رانش و مکش	601	1
استنلس استیل	AISI 316	چدن	Cast Iron GG-25	رینگ محفظه رانش و مکش	613	2
استنلس استیل	AISI 316	چدن	Cast Iron GG-25	پروانه	614	3
استنلس استیل	AISI 316	چدن	Cast Iron GG-25	رینگ محفظه یاتاقان	613	4
کاغذ	Paper Ring	کاغذ	Paper Ring	واشر کاغذی	733	5
استنلس استیل	AISI 316	چدن	Cast Iron GG-25	سرپوش محفظه یاتاقان	694	6
استنلس استیل	AISI 316	فولاد گالوانیزه	Galvanized	پیچ دوسر دنده	725	7
استنلس استیل	AISI 316	فولاد گالوانیزه	Galvanized	درپوش	766	8
استنلس استیل	AISI 316	فولاد گالوانیزه	Galvanized	مهبره سر شافت	619	9
استنلس استیل	AISI 316	فولاد گالوانیزه	Galvanized	واشر تخت	733	10
استنلس استیل	AISI 316	فولاد گالوانیزه	Galvanized	درپوش	766	11
فولاد	CK - 45	فولاد	CK - 45	واشر فشار	681	12
نوار گرافیتی	Graphite Strip	نوار گرافیتی	Graphite Strip	نوار گرافیتی	700	13
پلیمر فشرده	Hard Polymer	پلیمر فشرده	Hard Polymer	رینگ خنک کاری	699	14
چدن	Cast Iron GG-25	چدن	Cast Iron GG-25	حلقه محفظه آب بندی	634	15
استنلس استیل	AISI 316	فولاد گالوانیزه	Galvanized	پیچ دو سر دنده	725	16
استنلس استیل	AISI 316	چدن	Cast Iron GG-25	عینکی	698	17
استنلس استیل	AISI 316	فولاد گالوانیزه	Galvanized	واشر تخت	733	18
استنلس استیل	AISI 316	فولاد گالوانیزه	Galvanized	مهبره	729	19
لاستیک	Rubber	لاستیک	Rubber	آب پخش کن	711	20
استنلس استیل	AISI 316	فولاد	CK - 45	بوش پروانه	615	21
استنلس استیل	AISI 316	فولاد گالوانیزه	Galvanized	پیچ گلدان	726	22
استنلس استیل	AISI 316	چدن	Cast Iron GG-25	درپوش یاتاقان	697	23
کاغذ	Paper Ring	کاغذ	Paper Ring	واشر کاغذی	733	24
استاندارد	Standard	استاندارد	Standard	بلبرینگ	538	25
استنلس استیل	AISI 316	فولاد	CK - 45	خار پروانه	720	26
استنلس استیل	AISI 316	فولاد	CK - 45	شافت	617	27
چدن	Cast Iron GG-25	چدن	Cast Iron GG-25	پایه یاتاقان	650	28
فولاد	CK - 45	فولاد	CK - 45	خار کوپلینگ	720	29
فولاد گالوانیزه	Galvanized	فولاد گالوانیزه	Galvanized	واشر تخت	733	30
فولاد گالوانیزه	Galvanized	فولاد گالوانیزه	Galvanized	مهبره	729	31
فولاد گالوانیزه	Galvanized	فولاد گالوانیزه	Galvanized	پیچ گلدان	726	32
فولاد گالوانیزه	Galvanized	فولاد گالوانیزه	Galvanized	واشر تخت	733	33
چدن	Cast Iron GG-25	چدن	Cast Iron GG-25	پایه گونیا	649	34

محصولات ویژه :

- قطعات پمپ های ETA ، ETA4 می توانند از آلیاژهای استنلس استیل یا از آلیاژهای برنزی یا چدن داکتیل تولید شوند.
- این محصولات ویژه برای پمپاژ آب دریا ، آبهای دارای نمک یا املاح مضر برای چدن معمولی مورد استفاده قرار میگیرند.
- در صورت درخواست کلیه پمپ ها با مکانیکال سیل تولید و تحویل می گردند.

پمپ های گریز از مرکز: ETA- ETA4

عدد 4 به معنای استفاده از موتور 4 قطبی یا 1450 دور میباشد لذا هر جا ETA4 مشاهده گردید به معنای پمپ با دور 1450 میباشد.

- این پمپ ها از لحاظ ساختار پمپ نرمال (N) بوده و به آنها حلزونی نیز گفته می شود.
- پمپ های یک طبقه که از قسمت انتها مکش دارند.
- یاتاقان های آن متشکل از دو بلبرینگ می باشد.
- مسیر رانش و مکش در یک راستا بوده و نسبت به هم زاویه ۹۰ درجه دارند.
- پمپ های معمول با نوار گرافیتی (پکینگ) آب بندی می گردند.
- **در صورت درخواست امکان نصب مکانیکال سیل ممکن می باشد.**
- در این حالت بر روی شافت پمپ در محل آبیندی؛ بوش قابل تعویض از جنس استیل منظور گردیده است.
- در صورت نیاز می توان مجموعه شافت؛ پروانه و پایه یاتاقان پمپ را از قسمت متصل به موتور پمپ جدا نمود؛ و برای تعمیر نیازی به باز نمودن محفظه رانش و مکش از مدار پمپاژ نیست.

شرایط استفاده:

- درجه حرارت سیال از ۱۰- تا ۹۰+ درجه سانتی گراد.
- دمای محیط تا ۴۰ درجه سانتی گراد.
- حداکثر فشار کاری تا ۱۰ بار.

نحوه نام گذاری:

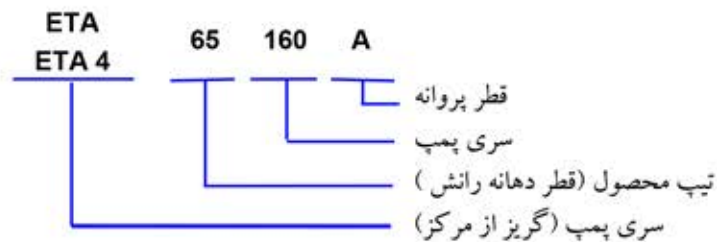

موارد کاربرد:

- محصولات عمومی برای پمپاژ مایعات تمیز و بدون مواد ساینده و غیر قابل انفجار و سیالاتی که برای قطعات چدنی پمپ مضر نباشد، مناسب است.
- برای آب آشامیدنی.
- برای سیستم های گرمایش و سرمایش و سیرکولاسیون.
- برای پمپاژ پسماندها
- برای بوستر پمپ های آتشنشانی
- برای آبیاری و سیستم های آبیاری تحت فشار

جهت گردش پمپ:

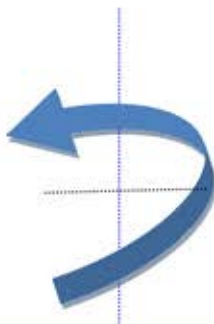

هنگامیکه به پمپ ETA,ETA4 از روبرو (دهانه مکش) نگاه کنیم باید به خلاف گردش عقربه های ساعت گردش کند.

پمپ تک پروانه سانتریفیوژ **ETA**
Single-Impeller centrifuge pump

